

# The LEGEND 2

Високопродуктивний металошукач!

## ПОСІБНИК КОРИСТУВАЧА





## УВАЖНО ПРОЧИТАЙТЕ ПЕРЕД ВИКОРИСТАННЯМ ПРИСТРОЮ!

### ЮРИДИЧНІ ЗАСТЕРЕЖЕННЯ

Дотримуйтесь чинних законів та правил, що регулюють використання металошукачів, під час користування цим приладом. Не використовуйте металошукач без дозволу на території об'єктів, що охороняються, або археологічних пам'яток. Не використовуйте цей металошукач поблизу нерозірваних боєприпасів або в обмежених військових зонах без відповідного дозволу.

Повідомляйте відповідні органи про будь-які знайдені вами історичні або культурно значущі артефакти.

### ПОПЕРЕДЖЕННЯ

The LEGEND 2 — це сучасний електронний пристрій. Не збирайте та не вмикайте пристрій, не ознайомившись із посібником користувача.

Не зберігайте пристрій та пошукову котушку за надзвичайно низьких або високих температур протягом тривалого часу. (Температура зберігання: від -20°C до 60°C).

Пристрій має ступінь захисту IP68 і є водонепроникним на глибині до 5 метрів (за винятком Bluetooth® навушників).

Зверніть увагу на наступне після використання пристрою, особливо в солоній воді:

1. Промийте блок керування, штангу та котушку водопровідною водою і переконайтеся, що в роз'ємах не залишилося солоні води.

2. Не використовуйте жодних хімічних речовин для чищення та/або будь-яких інших цілей.

3. Витріть екран та штангу насухо м'якою тканиною, що не дряпає поверхню.

Захищайте металошукач від ударів під час звичайного використання. Для перевезення обережно помістіть детектор в оригінальну коробку та закріпіть ударостійким пакуванням.

Розбирати та ремонтувати металошукач The LEGEND 2 дозволяється лише в авторизованих сервісних центрах Nokta. Несанкціоноване розбирання/втручання в блок керування металошукача з будь-якої причини анулює гарантію.

### ВАЖЛИВО!

Не використовуйте пристрій у приміщенні. У приміщеннях, де є багато металу, пристрій може постійно подавати сигнали про цілі. Використовуйте пристрій на вулиці, на відкритій місцевості.

Не допускайте наближення іншого металошукача або електромагнітного пристрою (ближче 10 м) до приладу.

Не носіть на собі металеві предмети під час використання пристрою. Тримайте пристрій подалі від взуття під час ходьби. Пристрій може виявляти метал на вас або всередині вашого взуття як цілі.

## ЗМІСТ

ЗБИРАННЯ _____	: 3-6
ВСТУП ДО ПРИСТРОЮ _____	: 7
Дисплей _____	: 8
Інформація про акумулятор _____	: 9
Правильне використання _____	: 10
Короткий посібник (Quick Guide) _____	: 11
Загальні та режимні налаштування _____	: 11-12
Режими пошуку _____	: 12-14
Профіль користувача _____	: 14-15
Функція вимкнення звуку (Mute) _____	: 15
Ідентифікація цілі (Target ID) _____	: 16
Баланс ґрунту _____	: 16-18
Пінпоінт (точне визначення цілі) _____	: 18
FERROCHECK™ _____	: 19
Індикатор мінералізації _____	: 20
Глибина цілі _____	: 20
Швидкі налаштування _____	: 20-25
1. Чутливість _____	: 21
2. Частота _____	: 22
3. Шаблони дискримінації _____	: 23
4. Швидкість відновлення _____	: 24
5. Відсікання кришок від пляшок _____	: 24
5.1 Відсікання заліза в режимі «Реліквії» _____	: 24
6. Фільтр заліза _____	: 25
7. Стабільність у пляжному режимі _____	: 25

## ЗМІСТ (Продовження)

Налаштування	: 25-30
1. Рівень гучності	: 26
2. Зсув частоти	: 26-27
3. Пригнічення впливу ґрунту	: 27
4. Ідентифікація глибоких цілей	: 27
5. Notch (прийняття та відхилення ID)	: 28-29
6. Підсвічування екрана та клавіатури	: 29
7. Вібрація	: 30
8. Світлодіодний ліхтар	: 30
Аудіо параметри	: 30-31
1. Динамік	: 31
2. Навушники з кістковою провідністю	: 31
3. Bluetooth® навушники	: 31
4. Кілька аудіовиходів одночасно	: 31
5. Дротові навушники	: 31
Підналаштування	: 32-40
1. Кількість тонів	: 32-33
2. Гучність тону	: 34
3. Частота тону	: 35-36
4. Межа тону	: 36-37
5. Рівень порогу	: 38
6. Частота порогу	: 39
7. Посилення аудіосигналу	: 39
8. Годинник та тривалість використання	: 40
9. Опція FerroCheck™ / Мінералізація	: 40
Попереджувальні повідомлення	: 41
Повернення до заводських налаштувань	: 41
Оновлення програмного забезпечення	: 41
Навушники	: 41
Технічні характеристики	: 42
Рекомендовані аксесуари	: 43

## ЗБИРАННЯ

**1** Вставивши ущільнювальні шайби на нижню штангу, встановіть нижню штангу на місце кріплення на пошуковій котушці. Зафіксуйте, затягнувши гвинт. Не затягуйте занадто сильно.

**2** Щоб з'єднати середню штангу з верхньою та нижньою, відкрийте важелі фіксаторів та з'єднайте деталі. Відрегулювавши довжину пристрою під свій зріст, затягніть бічні гвинти, а потім натисніть на фіксатори, щоб закріпити їх.

**ВАЖЛИВО!** Під час збирання переконайтеся, що червоні лінії на штангах вирівняні так, щоб вони збігалися, як показано нижче.

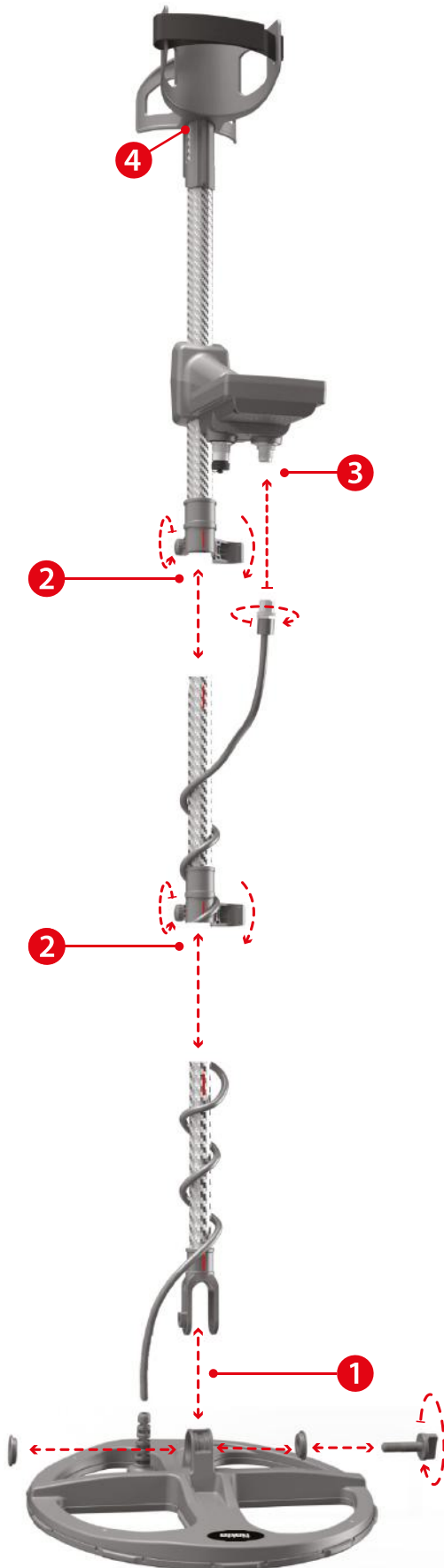



Рис. А

**3** Намотайте кабель пошукової котушки на штангу, не розтягуючи його занадто сильно (Рис. А). Потім під'єднайте роз'єм до гнізда входу пошукової котушки на системному блоці (Рис. В) та зафіксуйте, затягнувши гайку. Під час затягування ви можете почути клацання, що свідчить про фіксацію роз'єму.

Рис. В:

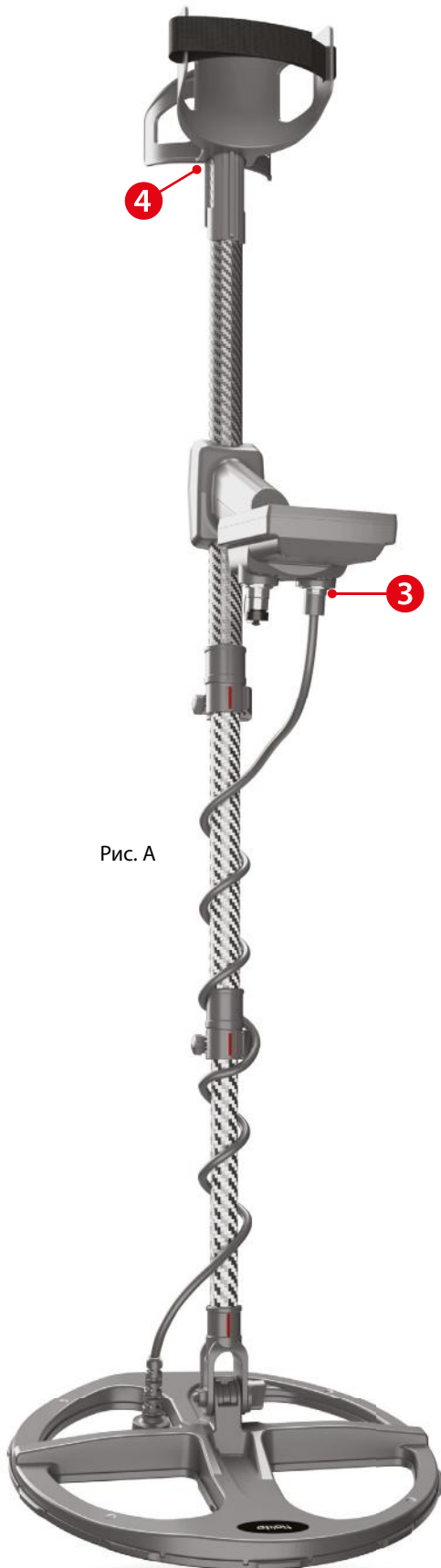

**4** Якщо ви хочете відрегулювати підлокітник, відкрийте фіксатор. Досягнувши бажаної висоти, закрийте фіксатор для закріплення (Рис. С).

Рис. С:



Вставте ремінець підлокітника, як показано на малюнку 5, відрегулюйте його під розмір вашої руки та затягніть.

Рис. D:





**ВАЖЛИВО!** Коли червоні лінії на штангах суміщені, а самі штанги встановлені в мінімальне за довжиною положення, пошукова котушка отримує можливість обертатися. Повертаючи та складаючи пошукову котушку, ви можете перевести детектор у компактне положення для транспортування.

**ВАЖЛИВО!** Щоб підготувати детектор до роботи з компактного положення, системний блок і пошукова котушка мають бути спрямовані в одному напрямку, а червоні лінії на штангах — повністю суміщені. В іншому разі розсунути штанги буде неможливо.

**ВАЖЛИВО!** Плоска секція на задній частині штанг детектора забезпечує щільне прилягання.

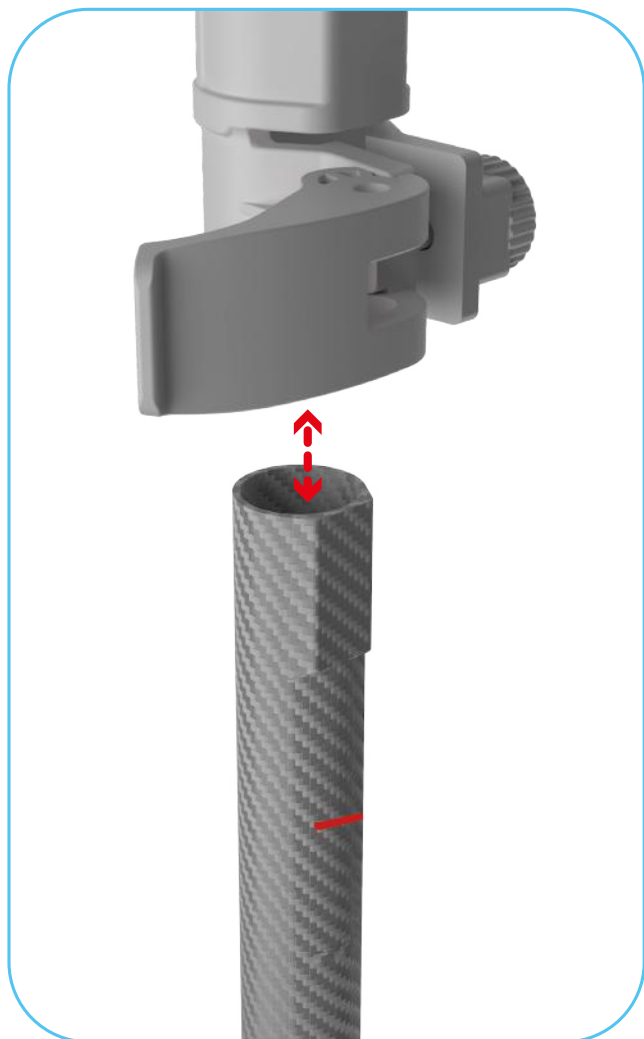

**ВАЖЛИВО!** Червоні лінії на задній частині штанг вказують на максимальну довжину, на яку їх можна розсунути. Не перевищуйте цю межу.

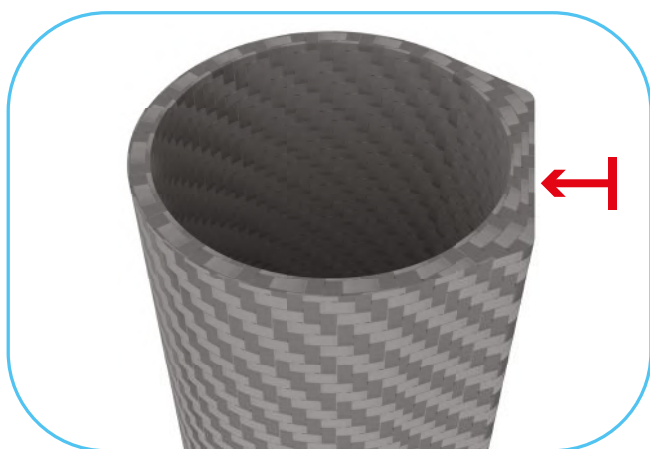

## ОЗНАЙОМЛЕННЯ З ПРИСТРОЄМ



### 1. РК-екран (LCD)

### 2. Кнопка Живлення / Налаштування:

Натисніть і утримуйте протягом 2 секунд, щоб увімкнути пристрій. Натисніть один раз, щоб увійти в меню налаштувань або вийти з нього. Щоб вимкнути пристрій, натисніть і утримуйте цю кнопку.

**Примітка:** Перебуваючи в меню налаштувань, натискання та утримування кнопки не вимкне пристрій.

### 3. Кнопка Балансу ґрунту

Натисніть один раз, щоб увійти в меню балансу ґрунту або вийти з нього. Натисніть і утримуйте для виконання автоматичного балансування ґрунту.

### 4. Кнопка «Вправо»

На головному екрані перемикає режими пошуку. У меню налаштувань дозволяє переміщатися між параметрами.

### 5. Кнопки «Вгору» та «Вниз»

Використовуйте для регулювання вибраного швидкого налаштування на головному екрані або для зміни значень параметрів у меню.

### 6. Кнопка «Вліво»

На головному екрані перемикає профілі користувача. Натисніть і утримуйте, щоб зберегти або видалити профіль. У меню налаштувань використовується для навігації.

### 7. Кнопка Pinpoint (Точне виявлення) та Прийняти/Відхилити

На головному екрані активує режим Pinpoint. Натисніть один раз, щоб увійти або вийти з режиму. Функції цієї кнопки в інших налаштуваннях описані у відповідних розділах.

### 8. Кнопка Швидких налаштувань / Беззвучного режиму

На головному екрані коротко натисніть для входу/виходу зі швидких налаштувань. Натисніть і утримуйте, щоб вимкнути або увімкнути звук пристрою.

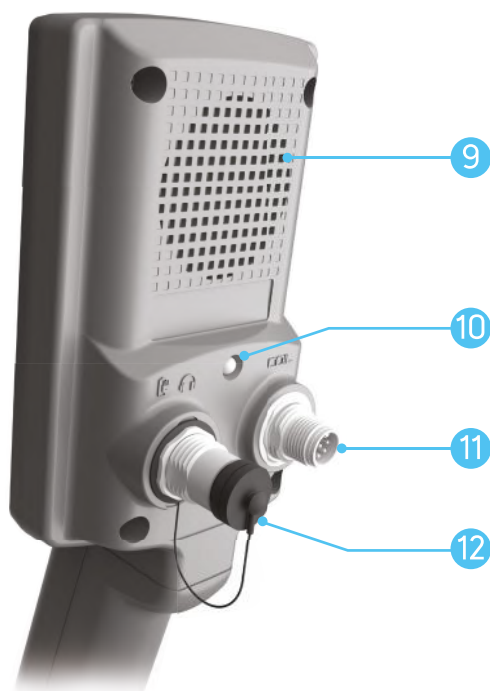

### 9. Динамік

### 10. Світлодіодний ліхтарик

### 11. Роз'єм для підключення пошукової котушки

### 12. Роз'єм для дротових навушників, навушників з кістковою провідністю та зарядного кабелю.

**ВАЖЛИВО!** Завжди тримайте роз'єм закритим гвинтовою заглишкою, якщо навушники або зарядний кабель не підключені.

## ДИСПЛЕЙ

1. Панель інформації (Info Bar)
2. Режими пошуку (Search Modes)
3. Шкала ID цілі та шаблон дискримінації (Target ID Scale / Discrimination Pattern)
4. Швидкі налаштування (Quick Settings)
5. Індикатор чутливості (Sensitivity Indicator)
6. Робоча частота (Operating Frequency)
7. Шкала FerroCheck™
8. Налаштування (Settings)
9. Світлодіод заряджання (Charging LED)
10. Годинник та тривалість використання (Clock and Usage Duration)
11. Профілі користувача (User Profiles)
12. Ідентифікатор цілі (Target ID)
13. Індикатор глибини (Depth Indicator)
14. Параметри звуку (Audio Options)
15. Допоміжний індикатор (Auxiliary Indicator)

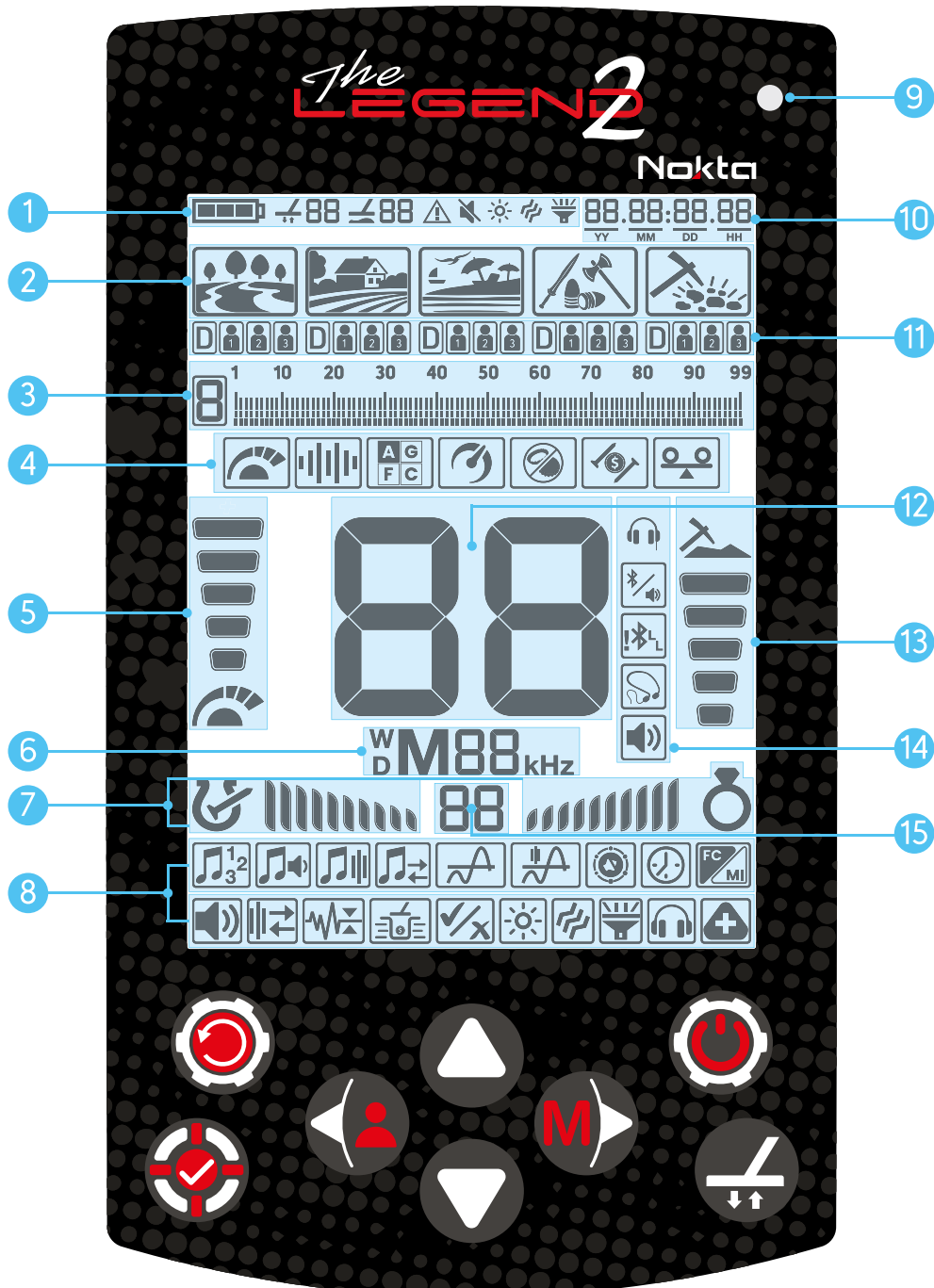

## Загальні дані

The LEGEND 2 має вбудований літій-іонний акумулятор ємністю 6700 мАг.

Час роботи акумулятора становить від 8 до 20 годин. На цей показник впливають такі фактори, як робоча частота, використання динаміка або навушників, підсвічування дисплея, світлодіодний ліхтарик тощо.

### Зарядження

Зарядіть The LEGEND 2 перед першим використанням. Зарядження повністю розрядженого акумулятора займає приблизно 5–6 годин.

Щоб зарядити пристрій, підключіть один кінець кабелю (йде у комплекті) до гнізда для навушників/зарядки, а інший — до адаптера живлення.



Для зарядження використовуйте стандартний USB-адаптер 5В 2А (мінімум). Зарядження через USB-порт комп'ютера може тривати довше.

### Низький рівень заряду

Піктограма на дисплеї відображає рівень заряду: зі зменшенням енергії кількість поділок всередині піктограми зменшується. Коли акумулятор вичерпано, на екрані з'явиться напис «Lo», і пристрій вимкнеться.

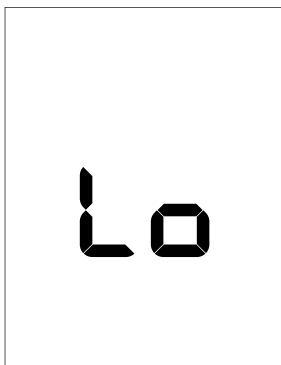

### ЗАСТЕРЕЖЕННЯ

Не надавайте пристрій впливу екстремальних температур (наприклад, не залишайте в багажнику або бардачку автомобіля).

Не заряджайте акумулятор при температурі вище 35°C або нижче 0°C.

Заміну акумулятора можуть проводити лише фахівці Nokta Detectors або авторизовані сервісні центри.

## ЗМІННИЙ ЗАПАСНИЙ АКУМУЛЯТОР

Цей додатковий водонепроникний акумулятор (продається окремо) може замінити внутрішній, якщо той розрядився.

Його легко встановити, як показано на малюнку.



При використанні запасного акумулятора підключення дротових навушників до пристрою неможливе.

Ви можете зарядити його за допомогою зарядного пристрою, що йде в комплекті до нього.

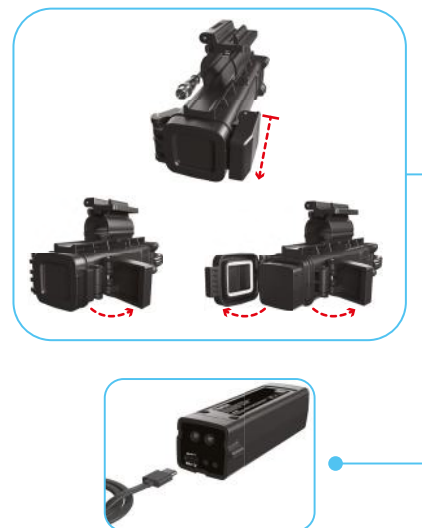

### Робота з Powerbank

Ви можете живити та заряджати пристрій від зовнішнього акумулятора (powerbank) через стандартний кабель. Зверніть увагу, що при підключеному powerbank дротові навушники використовувати не можна.

**ВАЖЛИВО!** НЕ використовуйте детектор під водою, коли він підключений до зовнішнього акумулятора (powerbank).

## ПРАВИЛЬНЕ ВИКОРИСТАННЯ

### Висота штанги неправильна

Відрегулюйте висоту штанги відповідно до вашого зросту, щоб забезпечити комфортне використання та зменшити втому під час пошуку.

Під час роботи пристрій може виявляти хибні сигнали від металевих предметів, які ви маєте при собі, або від взуття, що містить метал.

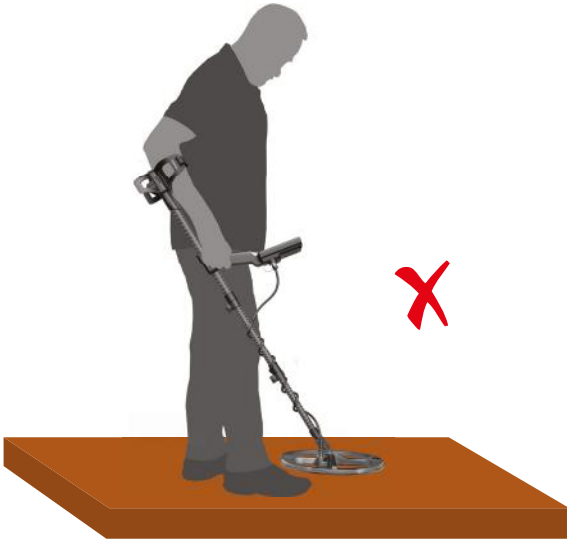

### Правильна висота штанги

Відрегулюйте висоту штанги так, щоб ви стояли рівно, ваша рука була розслаблена, а пошукова котушка знаходилася приблизно на відстані 5 см (~2") над землею.

У такому положенні пристрій не буде вловлювати хибні сигнали від вашого взуття чи особистих речей.



## ПРАВИЛЬНИЙ СПОСІБ СКАНУВАННЯ

### Неправильний кут котушки



### Правильний кут котушки



### Неправильний спосіб сканування

Важливо тримати пошукову котушку паралельно землі, щоб отримати точні результати.



### Правильний спосіб сканування:

Пошукова котушка повинна бути паралельною землі в будь-який момент часу.

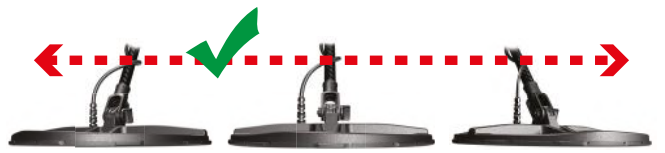

## ШВИДКИЙ ПОСІБНИК

1. Зберіть прилад відповідно до інструкцій на сторінці 3.
2. Натисніть та утримуйте кнопку живлення та налаштувань протягом двох секунд, щоб увімкнути прилад. На екрані з'явиться повідомлення «L2», а версія програмного забезпечення буде відображена у верхньому правому куті.



3. Після ввімкнення прилад автоматично запускається в режимі Park та у мультичастоті. Ви можете змінювати режим відповідно до умов ґрунту. Детальнішу інформацію щодо режимів пошуку та частот можна знайти далі у цьому посібнику.

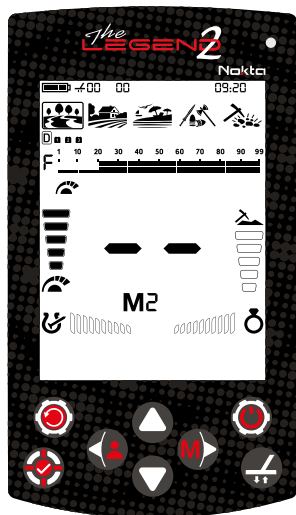

4. За потреби ви можете збільшити обране швидке налаштування, а саме чутливість. Підвищення чутливості забезпечить більшу глибину виявлення. Однак, якщо завадою є навколишнє середовище або ґрунт створюють надмірні шуми, зменшіть рівень чутливості.

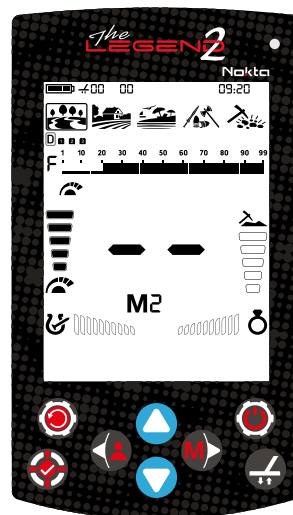

5. Можете починати пошук!







## ЗАГАЛЬНІ ВІДОМОСТІ

Певні налаштування є спільними для всіх режимів; зміни в цих параметрах будуть застосовані в усіх режимах одночасно.

Більшість налаштувань залежать від обраного режиму і впливають лише на поточний активний режим; зміни, внесені в одному режимі, не впливають на інші.

Загальні та режимні налаштування по всьому посібнику позначені відповідними іконками:

Парк Поле Пляж  
P F B  
R G  
Реліквії Золото  
Загальні налаштування

-  Чутливість
-  Гучність
-  Підсвітка
-  Вібрація
-  FerroCheck™ / Мінералізація
-  Bluetooth®
-  LED ліхтарик



## Налаштування за режимами (Mode-Based Settings)

- Баланс ґрунту (Ground Balance)**
- Користувачський режим дискримінації (Custom Discrimination Mode)**
- Робоча частота (Frequency)**
- Швидкість відновлення (Recovery Speed)**
- Відхилення кришок від пляшок / Відхилення заліза (в режимі Relic)**
- Фільтр заліза (Iron Filter)**
- Стабільність у режимі Пляж (Stability in Beach Mode)**
- Зсув частоти (Frequency Shift)**
- Пригнічувач сигналів ґрунту (Ground Suppressor)**
- Ідентифікація глибоких цілей (Deep Target Identification)**
- Кількість тонів (Number of Tones)**
- Гучність тону (Tone Volume)**
- Частота тону (Tone Frequency)**
- Тональний поріг / Переривання тону (Tone Break)**
- Рівень порогового тону (Threshold Level)**
- Частота порогового тону (Threshold Frequency)**
- Посилення звуку (Audio Gain)**
- Вибіркове маскуванння (Notch) — прийняття та відхилення ID**

## РЕЖИМИ ПОШУКУ

The LEGEND 2 має 5 режимів пошуку, призначених для різних типів ґрунту та цілей.

### Перемикання між режимами пошуку

Під час пошуку ви можете переключатися між режимами за допомогою кнопки Right Arrow на головному екрані. Обраний режим буде виділено рамкою.

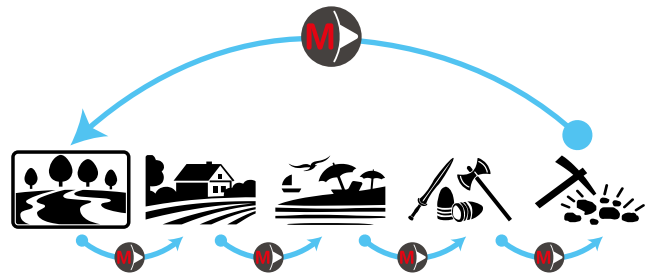

### PARK (ПАРК)

Призначений для пошуку монет та прикрас у міських зонах і парках, де присутня велика кількість сучасного сміття (фольга, язички від банок, кришки від пляшок тощо).

Цей режим оптимізовано для середніх та великих монет і ювелірних виробів. За замовчуванням дискримінація налаштована на відсікання цілей з ID до 21 включно, щоб усунути залізо та алюмінієву фольгу.

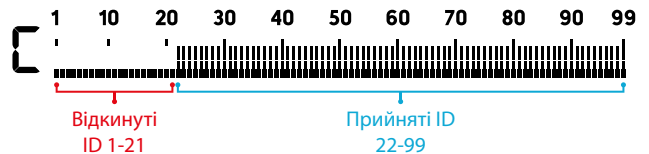

Алюмінієва фольга зазвичай дає ID 21, але залежно від форми цей показник може підніматися до 34.

У даному режимі доступні всі одночастотні режими, а також мультичастота. Ви можете обрати потрібну частоту залежно від типу цілі. Мультичастота в режимі Park забезпечує максимальну глибину та роздільну здатність, тому можливі легкі шуми.

За замовчуванням для Park встановлено:

Швидкість відновлення: 5    Кількість тонів: 2  
 За потреби ви можете змінити як швидкість відновлення, так і кількість тонів вручну.

Індикатор FerroCheck™ на екрані показує співвідношення чорних/кольорових металів, що є важливим для розпізнавання небажаних цілей. Тому при виявленні цілі в режимі Park слід звертати увагу не лише на ID, а й на шкалу FerroCheck™.



## FIELD (ПОЛЕ)

Рекомендується для пошуку монет та артефактів на пасовищах і оброблених/зораних полях.

У таких місцевостях часто зустрічаються залізовмісні залишки та фрагменти коксу. Щоб полегшити виявлення монет і старовинних предметів серед цього сміття, шкалу Target ID на заводському рівні налаштовано на відсікання цілей до 21.

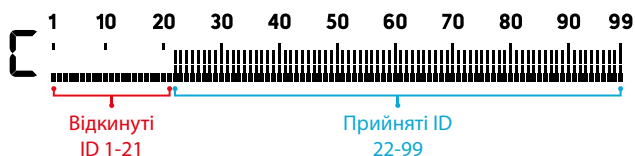

У цьому режимі працюють усі частоти одночасно. При виборі мультичастоти прилад забезпечує максимальну глибину та можливість дискримінації. Заводські налаштування режиму Field: Швидкість виявлення (Recovery Speed): 5, Кількість тонів: 2

У режимі Field (Поле) перша точка переривання тону встановлена на 21 для всіх варіантів озвучки. У режимі Park (Парк) перша точка переривання тону — 20 для всіх варіантів.

Роздільна здатність ідентифікаторів у діапазоні 21–25 відрізняється в режимах Park та Field. Для однієї і тієї ж цілі, що потрапляє в цей діапазон, ви можете отримати різні значення ID залежно від обраного режиму.

Режими Park та Field пропонують 3 різні варіанти багаточастотності: Multi-1 (M1), Multi-2 (M2) та Multi-3 (M3). Детальнішу інформацію дивіться у розділі «Частота».

У режимах Park та Field використовуються різні алгоритми. На засмічених ділянках рекомендується використовувати частоту M3. Якщо ціль ізольована під землею, її ID буде однаковим в обох режимах. Однак, якщо ціль знаходиться поруч із металевим сміттям (наприклад, алюмінієвою фольгою), режим Park на частоті Multi-3 забезпечить точніший показник ID.



## ПЛЯЖ

Цей режим оптимізовано для використання на сухому або мокрому пляжному піску, а також для підводного пошуку на глибині до 5 м (16 футів).

Сіль у пляжному піску та морській воді робить ґрунт і воду високопровідними, що створює шуми та хибні сигнали. Одночастотні детектори не можуть ефективно працювати в таких умовах, тоді як багаточастотні детектори зменшують шум і забезпечують максимальну продуктивність.

Через ці особливості одночастотний режим не може бути використаний у режимі «Пляж». При виборі цього режиму пристрій автоматично перемикається на багаточастотність (Multi). Доступні 2 варіанти: MW (мокрый пісок / під водою) або MD (сухий пісок з дуже низькою солоністю).

Якщо ви працюєте на сухому піску з високою солоністю, використовуйте варіант MW. Щоб визначити солоність, проведіть котушкою над піском у режимі «Всі метали» (All Metal) та перевірте ID піску. Якщо ID вище 4, виберіть MW замість MD. Також можна активувати індикатор мінералізації для вимірювання солоності ділянки.

Баланс ґрунту та стабільність ID оптимізовані для різних умов. На мокрому піску частота MW даватиме точні ID, тоді як на MD вони можуть бути хибними. І навпаки, на сухому малосолоному піску ви зможете відбалансуватися в режимі MD, але на MW це може не вдатися.

Для режиму «Пляж» за замовчуванням встановлено Швидкість відновлення 6 та 2 тони озвучки.

### Чорний пісок (Black Sand)

Деякі пляжі вкриті чорним піском, який містить природне залізо. Такі типи пляжів роблять пошук металу майже неможливим. Режим «Пляж» автоматично виявляє чорний пісок і відображає значок попередження у верхній частині екрана на Панелі інформації (Info Bar).



**ВАЖЛИВО!** Після занурення пристрою під воду та виймання його назовні вода може потрапити під кришку динаміка, що спричинить приглушення звуку (muffled audio). Це нормальне явище. Обережно струсіть пристрій, щоб видалити воду з-під кришки динаміка, і гучність звуку повернеться до норми.



## РЕЛІКВІЇ

Дуже глибокі цілі можуть мати показники, близькі до навколишнього ґрунту, і тому можуть не виявлятися. Режим «Реліквії» дозволяє знаходити цілі на глибині, яка недосяжна для інших режимів.

Цей режим змінює сприйняття ґрунту детектором, дозволяючи бачити глибокі монети та великі об'єкти. Однак у цьому режимі цілі на межі глибини виявлення можуть не мати ID (цифрового ідентифікатора), або їхні ID можуть бути нестабільними.

Балансування ґрунту є критично важливим у режимі «Реліквії». Для максимальної ефективності спершу виконайте звичайне балансування ґрунту. Крім того, лише в цьому режимі доступна функція другого балансу ґрунту. Після виконання початкового балансування ви можете усунути вплив мінералізованих каменів (так званих «гарячих каменів») у зоні пошуку, виконавши на них друге балансування.

Режим «Реліквії» показує високу продуктивність на деяких пляжах. Рекомендується використовувати шаблон дискримінації «Всі метали» (All Metal). Сигнали з ID 20 або 99 можуть виникати через особливості пляжного ґрунту. Вимкнувши ці сегменти через функцію Notch (Відхилення ID), ви зможете працювати на пляжі без перешкод.

За замовчуванням у режимі «Реліквії» встановлено швидкість відновлення (Detection Speed) на рівні 5, а кількість тонів цілі — 1.

У цьому режимі вибір варіантів тонів відсутній. Частота звуку змінюється пропорційно до сили сигналу (поліфонія/аналоговий відгук). Крім того, увімкнувши функцію Iron Bias, ви зможете краще розрізняти залізовмісні цілі, що знаходяться близько до поверхні.



## ЗОЛОТО

Цей режим оптимізовано для використання на мінералізованих золотоносних ділянках (goldfields).

У цьому режимі заводські налаштування включають чутний пороговий тон (threshold tone). Гучність і частота звукового сигналу, що видається при виявленні цілі, змінюються пропорційно до сили сигналу від цілі. Режим «Золото» ідеально підходить для виявлення дрібних самородків на невеликій глибині, а також глибоких великих самородків у мінералізованому ґрунті.

У цьому режимі можна використовувати лише високі одиночні частоти (20 кГц та 40 кГц) та мультичастоту (Multi frequency). У високомінералізованому ґрунті детектори отримують багато хибних сигналів. Крім того, на золотоносних полях часто зустрічаються мінералізовані камені, які зазвичай називають «гарячими каменями» (hot rocks). Тому використання мультичастоти в цьому режимі забезпечує зручний пошук, мінімізуючи вплив цих мінералізованих каменів.

Для режиму «Золото» за замовчуванням встановлено Швидкість відновлення 5 та 1 тон озвучки.

## ПРОФІЛЬ КОРИСТУВАЧА



The LEGEND 2 пропонує можливість зберігати налаштування, які ви виконуєте під час пошуку, у три різні профілі користувача для кожного режиму. Профілі доступні окремо для кожного режиму пошуку.

Це чудова функція, що дозволяє користувачам зберігати свої оптимізовані налаштування та легко й швидко використовувати їх пізніше.

### Меню профілів

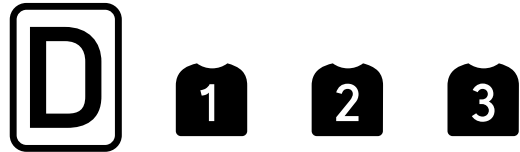

Профілі користувача для обраного режиму пошуку відображаються у секції під режимом пошуку.

Усі профілі спочатку мають налаштування The LEGEND 2 за замовчуванням.

Профіль за замовчуванням (Default — D) обраний попередньо.

Профіль D автоматично зберігає зміни, внесені користувачем. Оскільки функція автозбереження є попередньо визначеною, користувачі не можуть зберігати налаштування в цей профіль вручну. За бажанням, автоматично збережені налаштування можна скинути до заводських, виконавши операцію «Очистити профіль» (Clear Profile).

### Зміна активного профілю

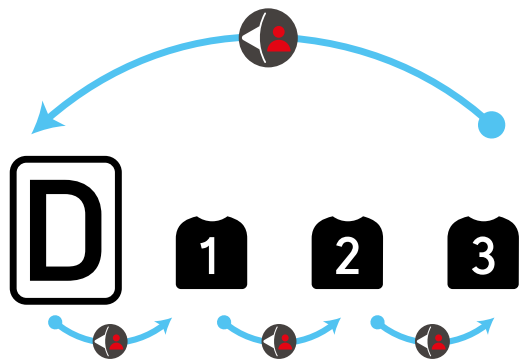

Ви можете змінити активний профіль на головному екрані, натиснувши кнопку «Вліво» один раз. Активний профіль буде взято в рамку.

При зміні профілю інформація про обраний профіль також відображається на Допоміжному індикаторі (Auxiliary Indicator). Цей текст зникає автоматично через короткий час.

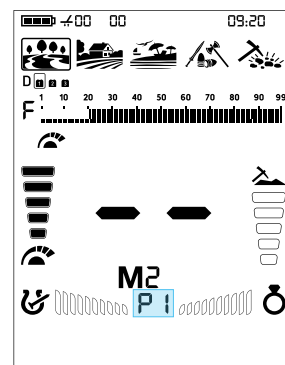

### Збереження профілю

Якщо ви хочете зберегти налаштування після пошуку в певній зоні, ви можете записати їх у будь-який профіль користувача.

1. Після вибору профілю в меню, натисніть і утримуйте кнопку «Вліво» протягом 2,5 секунд, щоб зберегти налаштування.



Після збереження всередині значка профілю з'явиться іконка голови («head icon»).

Разом із іконкою на Допоміжному індикаторі з'явиться текст SP (Save Profile — Зберегти профіль).

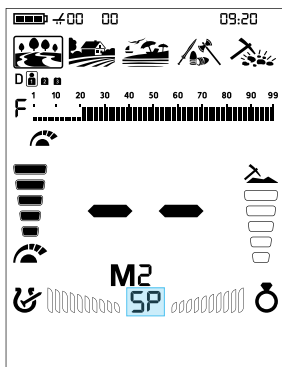

Якщо профіль був збережений раніше, іконка голови вже відображається. При новому збереженні поверх існуючого профілю букви SP означають, що перезапис виконано успішно.

**ВАЖЛИВО!** Загальні налаштування зберігаються автоматично. Профілі користувача зберігають лише налаштування, специфічні для конкретних режимів.

### Очищення профілю

1. У меню профілів кнопкою «Вліво» виберіть збережений профіль, який хочете очистити.



2. Очистіть профіль, натиснувши і утримуючи кнопку «Вліво» протягом 5 секунд. Іконка голови зникне.

Натисніть і утримуйте. Через 2,5 секунди з'являться букви SP. Продовжуйте утримувати, не відпускаючи кнопку. Через 5 секунд з'являться букви CP (Clear Profile — Очистити профіль). Зникнення іконки разом із появою CP означає, що профіль стерто. Тепер можна відпустити кнопку.

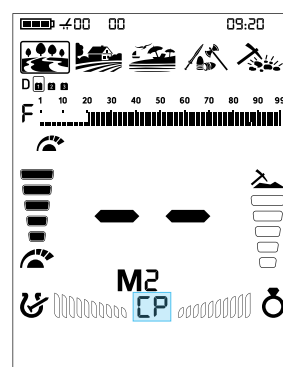

Ви можете зберігати улюблені налаштування для різних цілей та ділянок у кожному режимі, що дозволяє створити загалом 15 різних наборів налаштувань (3 профілі x 5 режимів).

## ВИМКНЕННЯ ЗВУКУ

На головному екрані натисніть і утримуйте кнопку Швидких налаштувань (Quick Settings), щоб вимкнути звук пристрою.

У верхній частині екрана на Панелі інформації (Info Bar) з'явиться значок вимкненого звуку. Ви можете увімкнути звук, знову натиснувши та утримуючи кнопку Швидких налаштувань.

Натиснути і утримувати

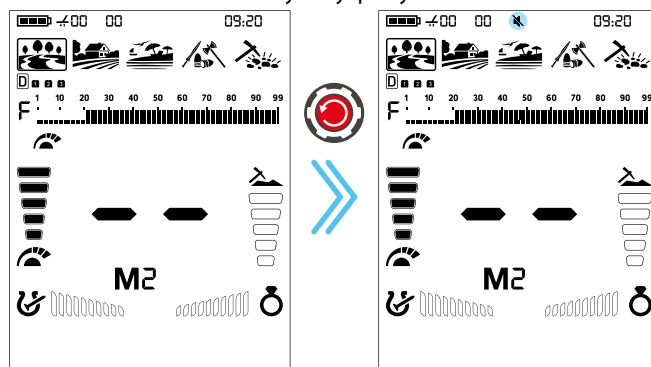

**ВАЖЛИВО!** Коли рівень гучності встановлено на 0, значок вимкненого звуку також відображається на екрані.

## ID ЦІЛЬ

ID цілі — це число, яке генерує металошукач на основі провідності металів. Воно дає користувачеві уявлення про те, чим може бути знахідка.

ID цілі відображається двома цифрами на дисплеї в діапазоні 01–99.

Шкала ID цілі The LEGEND 2 складається з 99 ліній, кожна з яких відповідає 1 одиниці ID.



Окрім цифри в центрі екрана, ID також позначається маленьким курсором під шкалою.

Діапазон чорних металів (Ferrous): 1–20.

Діапазон кольорових металів (Non-ferrous): 21–99.

У деяких випадках пристрій може видавати кілька ID для однієї цілі (значення «стрибають»). Це може бути спричинено різними факторами: орієнтацією цілі, глибиною, чистотою металу, корозією, рівнем мінералізації ґрунту тощо. Навіть напрямок маху котушкою може спричинити генерацію кількох ID.

У деяких випадках пристрій може не видати жодного ID. Для відображення числа детектор повинен отримати сильний і чіткий сигнал від цілі. Тому він може не показати ID для цілей на граничній глибині або для дуже дрібних цілей, навіть якщо він їх детектує.

Пам'ятайте, що ID цілей є «ймовірними», тобто оціночними значеннями. Точно дізнатися властивості закопаного об'єкта неможливо, доки ви його не викопаете.

ID кольорових металів, таких як мідь, срібло, алюміній та свинець, є високими. Діапазон ID для золота широкий і може потрапляти в той самий діапазон, що й металеве сміття (залізо, фольга, гвинтові кришки, язички від банок). Тому, якщо ви шукаєте золото, очікується, що ви будете викопувати й металеве сміття.

Монети в усьому світі виготовляються з різних металів і мають різні розміри залежно від географічного розташування та історичної епохи. Тому, щоб вивчити ID монет у вашій конкретній зоні, рекомендується провести тест зі зразками таких монет, якщо це можливо.

Для максимально ефективного використання функції Target ID у вашій місцевості потрібен час і досвід. Різні бренди та моделі детекторів видають різні числа ID.

**ВАЖЛИВО!** Майте на увазі, що великі цілі будуть мати вищий ID, ніж очікувалося, навіть якщо вони мають низьку провідність.

## БАЛАНС ҐРУНТУ

The LEGEND 2 розроблений для роботи без балансування ґрунту на більшості місцевостей. Однак для досвідчених користувачів та на високомінералізованих ґрунтах балансування ґрунту забезпечить додаткову глибину та стабільність пристрою.

Балансування ґрунту в The LEGEND 2 можна виконати трьома способами: Автоматично, Вручну та Відстеження.

Парк Поле Пляж  
P F B  
R G Золото  
Реліквії

Балансування ґрунту впливає лише на поточний обраний режим; зміни, внесені в одному режимі, не впливають на інші.

Пристрій може виконувати балансування ґрунту в діапазоні 00-99 у всіх режимах і 00-20 у режимі Пляж MW Multi Frequency. Балансування ґрунту необхідно виконувати окремо для опцій Пляж MD Multi Frequency та Пляж MW Multi Frequency. Балансування, виконане в MW, не працюватиме для MD і навпаки.

На пристрої The LEGEND 2 в інформаційній зоні дисплея можна переглядати як рівень балансу ґрунту, так і рівень, розрахований на основі вимірювання ґрунту в реальному часі. Вимірювання в реальному часі показано для інформування користувача. Рівень балансу ґрунту, натомість, вказує на значення, при якому працює пристрій.

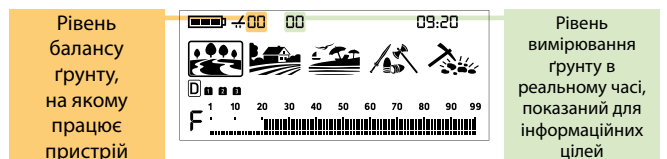

### Автоматичний баланс ґрунту

Автоматичне балансування ґрунту виконується наступним чином у всіх режимах пошуку:

1. Знайдіть місце, де немає металу.
2. Натисніть та утримуйте кнопку Баланс ґрунту. Піктограма балансу почне блимати на інформаційній панелі вгорі, а значення відобразиться посередині екрана. Якщо балансування раніше не виконувалося, це значення завжди буде нуль (0).

Утримуйте натиснутою

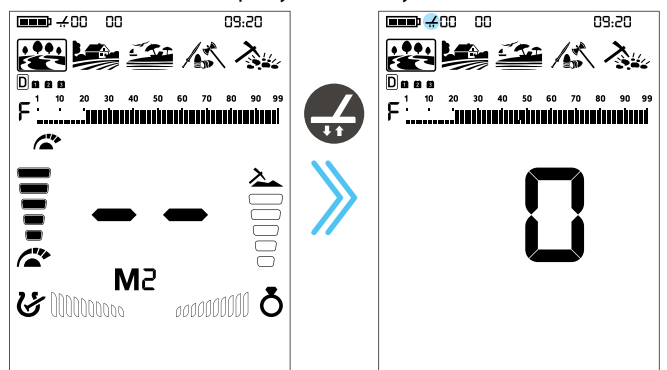



3. Почніть піднімати та опускати («качати») пошукову котушку вгору-вниз приблизно з 15-20 см над землею до 3 см від землі плавними рухами, тримаючи її паралельно поверхні.

4. Продовжуйте, доки звуковий сигнал не стане рівномірним у відповідь на ґрунт. Залежно від умов ґрунту, зазвичай потрібно близько 2-4 качань для завершення балансування.

5. Значення балансу ґрунту відображається на екрані. Щоб переконатися у правильності балансування, виконайте процедуру принаймні 2-3 рази та перевірте значення. Загалом різниця між значеннями не повинна перевищувати 1-2 одиниці.

6. Якщо ви не можете виконати балансування, це означає, що ґрунт занадто провідний, не мінералізований, або під котушкою є ціль. У такому разі спробуйте повторити в іншій місці.

### Ручний баланс ґрунту

Дозволяє вручну змінювати значення балансу ґрунту. Це не є основним способом, оскільки займає час, але корисний, коли автоматичне балансування неможливе або потребує корекції.

1. Знайдіть чисте місце без металу.
2. Натисніть кнопку Баланс ґрунту один раз. Пристрій перейде на екран балансування. Поточне значення відобразиться в центрі. Якщо балансування раніше не було, значення буде 0.

Натисніть один раз

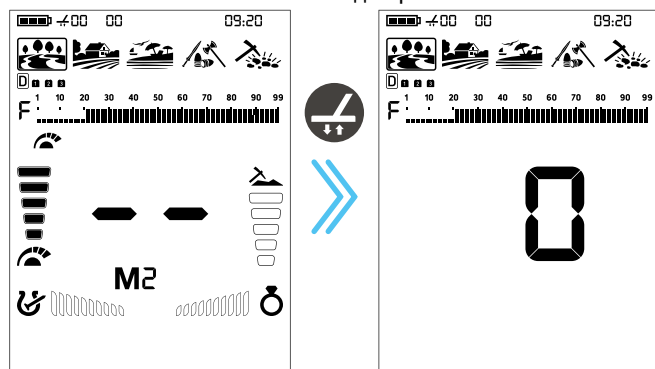

3. Вам потрібно слухати звуки від ґрунту для ручного налаштування. Качайте котушку вгору-вниз (15-20 см до 3 см) плавними рухами паралельно землі.

4. Якщо під час качання ви чуєте низький тон, збільште значення кнопкою Вгору. Якщо чуєте високий тон, зменште значення кнопкою Вниз.

5. Продовжуйте цей процес, доки реакція на ґрунт не зникне.

6. Натисніть кнопку Баланс ґрунту один раз, щоб вийти.

Значення балансу ґрунту може відрізнятись на поодиноких частотах та на Multi Frequency в певних типах ґрунту.

На деяких ґрунтах звук може не зникнути повністю. Якщо шум від ґрунту мінімізовано, це означає, що балансування виконано.

### Відстеження ґрунту (Tracking)

Пристрій відстежує зміни в ґрунті та автоматично оновлює баланс. Зміни ґрунту, невидимі оку, впливають на глибину та дискримінацію.

1. Щоб активувати відстеження, натисніть кнопку Баланс ґрунту один раз.
2. Натисніть кнопку Pinpoint & Accept/Reject один раз. Поруч із піктограмою балансу з'явиться значок відстеження.

Натисніть один раз

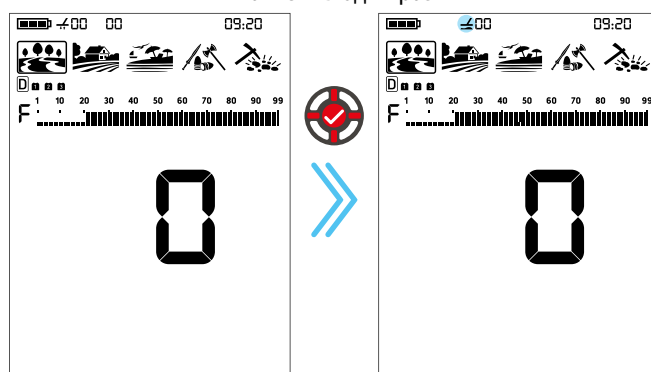

Відстеження ґрунту активне. Натисніть кнопку Баланс ґрунту один раз, щоб повернутися на головний екран.

Коли відстеження активовано, піктограма та числове значення зникають з інфо-панелі. Натомість відображається значок відстеження та динамічний рівень балансу, на якому працює пристрій.

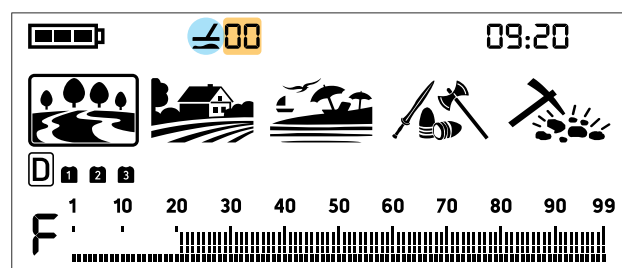

Пристрій оновлює баланс автоматично, поки котушка рухається над землею.

Відстеження підходить для ділянок із різною структурою ґрунту або розкиданим камінням. Якщо «гарячих каменів» забагато, пристрій може не впоратися або пропустити дрібні цілі.

Коли відстеження активне, рівень балансу блимає. У режимі Relic, при увімкненому 2-му Балансі ґрунту та відстеженні, рівень горітиме постійно, щоб уникнути плутанини.

## Функція Другого Балансу Ґрунту в режимі Relic

Режим Relic може давати хибні сигнали на зміни ґрунту та «гарячі камені». Цей режим пропонує 2-й Баланс ґрунту для усунення сигналів від мінералізованих каменів, цегли тощо. Завдяки цьому можна досягти повної тиші над хибними цілями або отримати переривчастий сигнал, який вказує, що це «гарячий камінь».

### Щоб скористатися цією функцією:

1. Натисніть кнопку Баланс ґрунту, щоб увійти в налаштування.
2. Активуйте 2-й Баланс, натиснувши кнопку Quick Settings. З'явиться цифра «2» над написом Gb.

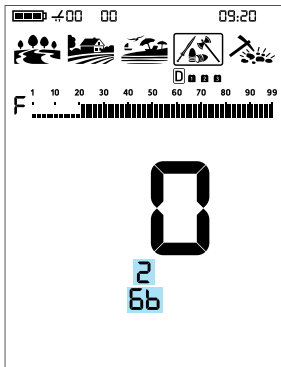

3. Виконайте 2-й Баланс, натиснувши та утримуючи кнопку Pinpoint & Accept/Reject.

У режимі Relic 1-й та 2-й Баланс ґрунту виконуються лише автоматично. Ручне балансування неможливе.

4. Ви можете переключитися назад на 1-й Баланс, знову натиснувши кнопку Quick Settings.

### Скидання налаштувань 1-го та 2-го Балансу в режимі Relic

У режимі Relic значення скидається через вхід у меню балансу та тривале натискання кнопки Вгору (з'явиться анімація). Щоб скинути 2-й Баланс, спочатку активуйте його, а потім так само затисніть кнопку Вгору.

## ПІНПОІНТ (ТОЧНЕ ВИЗНАЧЕННЯ)

**PP** Функція Pinpoint призначена для знаходження центру або точного місця розташування виявленої цілі.

The LEGEND 2 — це динамічний детектор. Іншими словами, ви повинні рухати пошукову котушку над ціллю або цілю над котушкою, щоб пристрій міг її виявити. Режим Pinpoint є статичним режимом (без руху). Пристрій продовжує подавати сигнал, коли пошукова котушка залишається нерухомою над ціллю.

Після натискання кнопки Pinpoint & Accept/Reject з екрана зникають невикористовувані значки. З'являються піктограма Pinpoint та порожні смуги FerroCheck™.

У режимі Pinpoint пристрій продовжує відображати ID цілі (Target ID) та виконувати дискримінацію металів.

Натисніть один раз

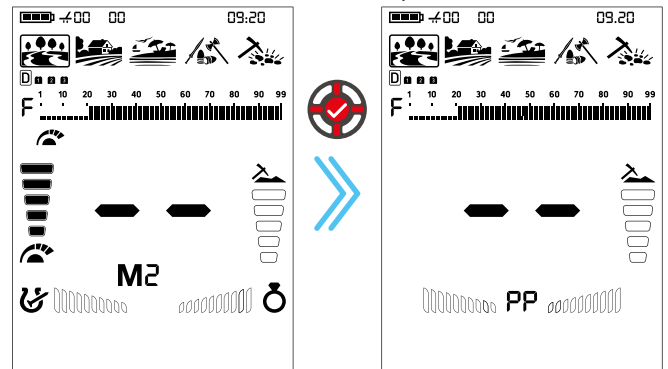

### Щоб виконати точне визначення (Pinpoint):

1. Після виявлення цілі відведіть пошукову котушку вбік, де немає сигналу від цілі, і натисніть кнопку Pinpoint & Accept/Reject.
2. Повільно наближайте пошукову котушку до цілі, тримаючи її паралельно землі.
3. Звуковий сигнал стає сильнішим і змінює висоту тону при наближенні до центру цілі, а смуги на шкалі FerroCheck™ починають заповнюватися зовні всередину.
4. Позначте положення, де звук найгучніший, за допомогою інструмента або ногою.
5. Повторіть вищевказану процедуру, змінивши напрямок на 90°. Дії, виконані з кількох різних напрямків, зв'язать зону пошуку та нададуть найточніші дані про розташування цілі.

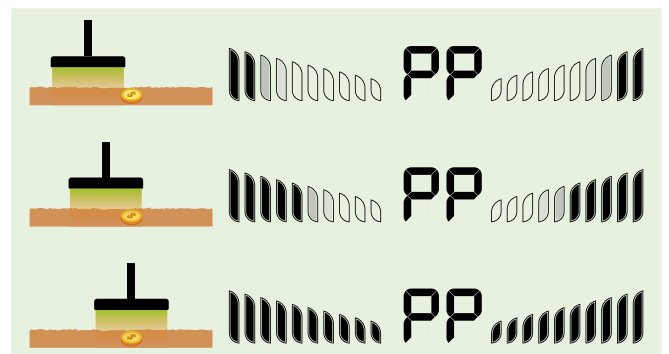

## FERROCHECK™

Ідентифікатора цілі (Target ID) іноді недостатньо. FerroCheck™ графічно відображає на екрані співвідношення заліза/кольорового металу в цілі.

Функція FerroCheck™ — це запатентована технологія, розроблена компанією Nokta, яка також доступна в пристрої The LEGEND. Вона графічно представляє співвідношення заліза / кольорового металу, що міститься в сигналі цілі, дозволяючи користувачам виконувати точнішу дискримінацію.

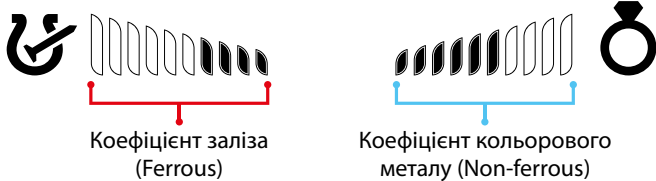

Такі цілі, як велике залізо, іржаві цвяхи, кришки від пляшок, містять як залізні, так і кольорові сигнали, і ці типи цілей неможливо розрізнити лише за Target ID та звуковим відгуком. Такі цілі можуть генерувати звуковий відгук кольорового металу, а також відповідний Target ID.

**ВАЖЛИВО!** Поки ви не отримаєте досвіду роботи з цією функцією, рекомендується викопувати всі цілі. Порівнюючи викопані цілі з графіками FerroCheck™, користувачі зможуть продуктивніше використовувати цю функцію для ідентифікації.

### Залізна Ціль

Цілі, що мають лише сигнал заліза, будуть ідентифіковані як 100% залізо як у Target ID, так і в FerroCheck™, як показано нижче:

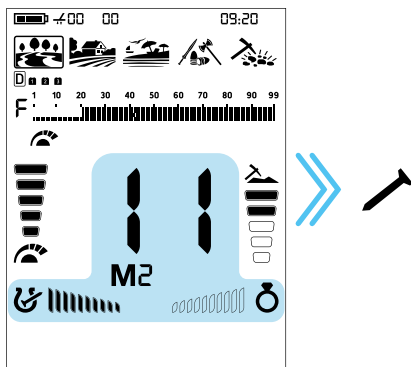

### Справжня Ціль з Кольорового Металу

Цілі, що мають лише сигнал кольорового металу, будуть ідентифіковані як 100% кольоровий метал як у Target ID, так і в FerroCheck™, як показано нижче:

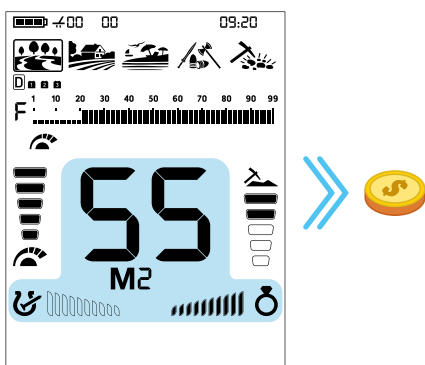

### Хибна Ціль з Кольорового Металу

Коли такі цілі, як кришки від пляшок, генерують Target ID кольорового металу, функція FerroCheck™ ідентифікує їх як сплав із вмістом заліза, як показано нижче.

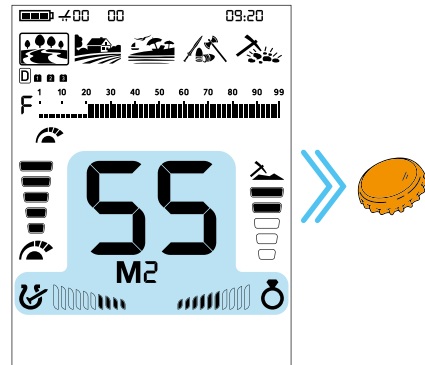

Ціль генерує ID кольорового металу. Однак вона має як залізний, так і кольоровий сигнал.

**ВАЖЛИВО!** Щоб функція FerroCheck™ працювала, детектор повинен отримувати сильний сигнал. Тому FerroCheck™ розроблений для роботи з більш поверхневими цілями.

### Правильне Використання FerroCheck™

Точність функції FerroCheck™ безпосередньо залежить від правильного використання. Тому, як тільки ви виявили ціль і хочете перевірити за допомогою FerroCheck™, чи є вона залізною чи кольоровою, будь ласка, уважно дотримуйтесь інструкцій нижче:

1. Ви **ПОВИННІ** проводити котушкою під великим кутом над ціллю і робити широкі сканування. Переконайтеся, що пошукова котушка повністю виходить із зони сигналу під час махів.
2. Ви повинні обійти ціль і махати котушкою над нею під різними кутами, знову ж таки роблячи довгі махи.
3. Сторона заліза не повинна заповнюватися повністю. Більше 2 смужок достатньо, щоб ідентифікувати ціль як сплав, що містить залізо (а не як справжню ціль з кольорового металу).

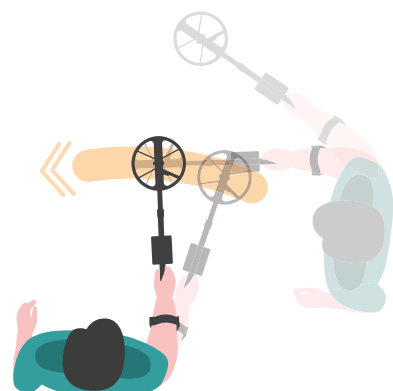
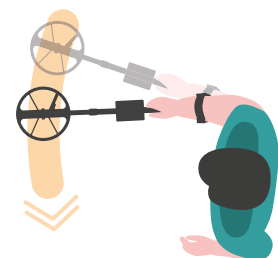

## ІНДИКАТОР МІНЕРАЛІЗАЦІЇ

Мінералізація ґрунту відноситься до природних мінералів у землі, які впливають на роботу металошукача. Для металошукачів мінералізація ґрунту спричинена частинками заліза в ґрунті та сіллю, що міститься в таких середовищах, як мокрий пісок. Ці фактори роблять ґрунт або магнітним, або провідним. Обидва явища створюють хибні сигнали, які маскують цілі.

Ліва сторона шкали мінералізації показує мінералізацію частинками заліза, а права сторона показує мінералізацію через сіль.

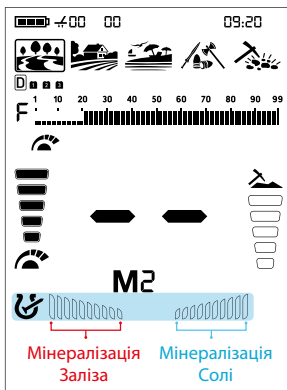

Мінералізація солі працює лише в режимі Multi Frequency (багаточастотний); тому індикатор мінералізації оновлюється відповідно до обраної частоти.

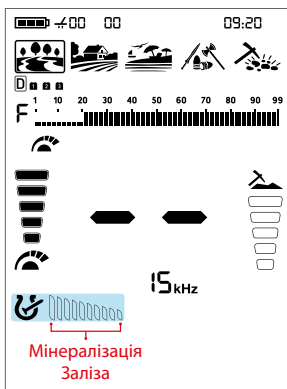

На поодинокій частоті працює лише індикатор мінералізації заліза. У режимі Multi Frequency працюють обидва індикатори: мінералізації заліза та солі.

Вибір того, чи буде відображатися FerroCheck™, чи Індикатор мінералізації, пояснюється в розділі «Опція FerroCheck™ / Мінералізація».

Індикатор мінералізації солі був вперше у світі представлений користувачам компанією Nokta Engineering.

## ГЛИБИНА ЦІЛІ

Пристрій надає приблизну глибину цілі відповідно до сили сигналу під час виявлення.

**Індикатор Глибини:** Показує близькість цілі до поверхні на 5 рівнях під час виявлення. Коли ціль стає ближче, кількість рівнів (глибини) зменшується, і навпаки.

Визначення глибини налаштоване з розрахунку, що ціль — це монета діаметром 2.5 см (1"). Фактична глибина змінюється залежно від розміру цілі. Наприклад, детектор покаже більшу глибину для цілі, меншої за монету 2.5 см, і меншу глибину для більшої цілі.

Поверхнева ціль



Глибока ціль



**ВАЖЛИВО!** Оскільки робоча частота має прямий вплив на пристрій, оцінка глибини для однієї й тієї ж цілі може змінюватися під час зміни частоти.

## ШВИДКІ НАЛАШТУВАННЯ

Щоб отримати доступ до Швидких Налаштувань, натисніть кнопку Вниз, Вгору або кнопку Quick Settings один раз. Після натискання під шкалою ID з'являться швидкі налаштування, піктограма обраного налаштування буде виділена рамкою, а його значення відобразиться на екрані.

Натиснути один раз

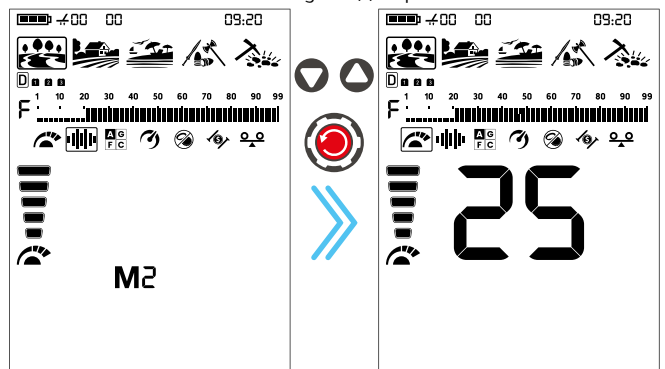

### Навігація по Налаштуваннях

Ви можете переміщатися по швидких налаштуваннях за допомогою кнопок Вправо та Вліво. Обране швидке налаштування буде блимати та виділятися рамкою для кращої видимості.

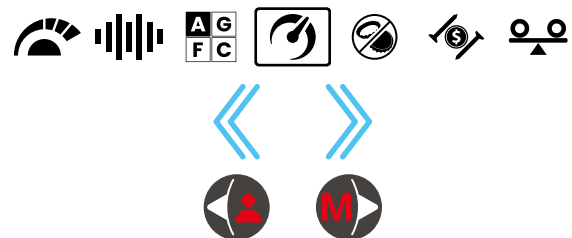

### Зміна Значення Обраної Функції

Ви можете змінювати їх значення за допомогою кнопок Вгору та Вниз.





## 2. Частота

 The LEGEND 2 пропонує мультичастоту (Multi frequency), де широкий діапазон частот працює одночасно, а також 5 поодиноких частот.

### Зміна Частоти

Відкрийте Швидкі Налаштування. Використовуйте кнопки Вправо та Вліво, щоб вибрати функцію Частоти.



Ви можете легко перемикатися між частотами в будь-який час за допомогою кнопок Вгору та Вниз.

Ви можете вийти з меню, натиснувши кнопку Quick Settings.

Рекомендується використовувати мультичастоту у всіх режимах. Коли обрано мультичастоту, на екрані з'являється літера «M». Коли обрано поодинокую частоту, частота відображається на екрані цифрами.

Таблиця показує частоти, доступні в режимах пошуку.

Робота Частот за Режимами

	ПАРК	ПОЛЕ	ПЛЯЖ	РЕЛИКВІЇ	ЗОЛОТО
Multi	✓	✓	✓	✓	✓
4 кГц	✓	✓	✗	✗	✗
10 кГц	✓	✓	✗	✗	✗
15 кГц	✓	✓	✗	✗	✗
20 кГц	✓	✓	✗	✗	✓
40 кГц	✓	✓	✗	✗	✓



Частота впливає лише на поточний вибраний режим; зміни, внесені в одному режимі, не впливають на інші.

### Поодинокі Частоти

Іноді використання поодиноких частот може дати перевагу над мультичастотою. Наприклад, якщо ви шукаєте лише великі цілі з високою провідністю, 4 кГц може бути кращим вибором. Так само, якщо ви шукаєте неглибокі, тонкі ювелірні вироби, 20 кГц і 40 кГц можуть дати кращі результати.

У місцях, де є електромагнітні перешкоди, поодинокі частоти можуть бути менш шумними порівняно з мультичастотою. Однак водночас вони будуть менш чутливими до багатьох цілей.

4 кГц забезпечить більшу глибину саме для великих срібних монет і реліквій порівняно з Multi та іншими частотами, але може бути шумною в певних умовах ґрунту.

### Мультичастота (Multi Frequency)

Мультичастота, яка запускає кілька частот одночасно, дає користувачеві перевагу охоплення ширшого діапазону цілей на всіх типах місцевості.

Мультичастота, порівняно з поодинокими частотами, зазвичай забезпечує точніші ID на глибині. Крім того, вона пропонує максимальну глибину для широкого спектру металів різного розміру на мокрому солоному піску пляжу та під водою, мінімізуючи шум від ґрунту.

### Режими та Частоти

Кожен режим пошуку оптимізовано частотами для забезпечення найкращої продуктивності. Наприклад, режими Парк і Поле працюють на всіх поодиноких частотах, а також на Multi. З іншого боку, режим Пляж працюватиме добре лише на мультичастоті, тому поодинокі частоти в цьому режимі вибрати неможливо. Крім того, в режимі Пляж мультичастота має 2 опції: Multi Wet (MW — Мокрий) та Multi Dry (MD — Сухий).

<sup>W</sup>M      <sub>D</sub>M

Режим Золото, натомість, оптимізовано для виявлення дрібних цілей з низькою провідністю, і тому нижчі поодинокі частоти (4 кГц, 10 кГц і 15 кГц) не можна використовувати в цьому режимі.

На відміну від інших режимів, режими Парк і Поле пропонує три опції мультичастоти: Multi-1 (M1), Multi-2 (M2) і Multi-3 (M3). M1 більш чутливий до високих провідників, тоді як M2 забезпечує краще виявлення низьких провідників.

Частота Multi-3 ідеальна для вологих, мокрих та/або провідних ґрунтів. Вона зменшує вплив вологи, яка може викликати хибні сигнали в ґрунті. Вона також послаблює відгуки від таких цілей, як кокс (вугілля) та алюмінієва фольга, які дають Target ID 20–21.

M1      M2      M3

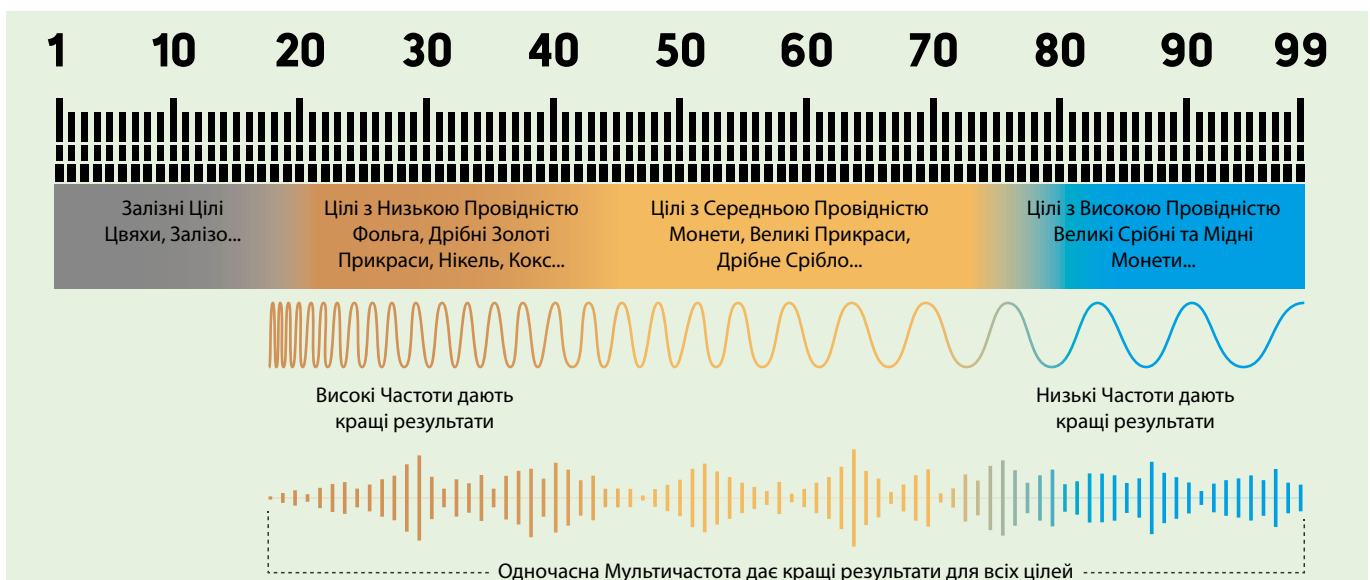

### 3. Шаблиони Дискримінації



The LEGEND 2 пропонує користувачам розширені налаштування дискримінації для простішої роботи. Використовуючи функцію «Режим Дискримінації», ви можете вибрати одну з 3 попередньо встановлених моделей дискримінації або 1 модель, повністю контрольовану користувачем. У користувацькому шаблоні дискримінації (Custom) кожен ID може бути відхилений або прийнятий користувачем.

Шаблоном дискримінації за замовчуванням для режимів Парк, Поле та Пляж є шаблон "F", що означає "Ferrous Off" (Залізо Вимкнено). У режимі Золото шаблоном дискримінації за замовчуванням є "G" ("Ground Off" — Грунт Вимкнено). У режимі Реліквії (Relic) моделлю дискримінації за замовчуванням є "A", що означає модель "All Metals" (Усі Метали).



Налаштування дискримінації впливає лише на поточний вибраний режим; зміни, внесені в одному режимі, не впливають на інші.



#### Шаблон Дискримінації "Усі Метали" (All Metal)

У цьому шаблоні приймаються всі ID на шкалі ID (1-99). Іншими словами, видно всі лінії на шкалі, і жоден ID не відхиляється. Пристрій видаватиме звуковий відгук на всі метали, а також на ґрунт, і їхні ID відобразяться на екрані.



#### Шаблон Дискримінації "Грунт Вимкнено" (Ground Off)

У цьому шаблоні пристрій не сприйматиме шум ґрунту і не надаватиме для нього звуку або Target ID. Target ID 1-4 вимкнені (відхилені), а решта — відкриті (прийняті).



#### Шаблон Дискримінації "Залізо Вимкнено" (Ferrous Off)

У цьому шаблоні пристрій не надаватиме звуку або Target ID для залізних цілей. Target ID 1-20 вимкнені (відхилені), а решта — відкриті (прийняті).



#### Користувацький Шаблон Дискримінації (Custom)

Цей шаблон дозволяє користувачам створювати власний шаблон дискримінації відповідно до типу цілей, які вони хочуть приймати або відхиляти. Відхилені ID відрізнятимуться залежно від режиму пошуку.

Прийняття та відхилення ID також називається "Notching" (вирізка) або "Notch" (вирізка).

ID, що приймаються та відхиляються за замовчуванням у користувацькому шаблоні дискримінації для кожного режиму, наведені в таблиці нижче:

#### Відхилені та Прийняті ID у Попередньо Встановлених Користувацьких Шаблонах Режимів

Режим Пошуку	Відхилені ID	Прийняті ID
ПАРК	1-21	22-99
ПОЛЕ	1-21	22-99
ПЛЯЖ	1-20	21-99
РЕЛІКВІЇ	1-20	21-99
ЗОЛОТО	1-20	21-99

### Шаблиони Дискримінації за Замовчуванням по Режимам

Режим Пошуку	Шаблиони Дискримінації
ПАРК	Залізо Вимк (F)
ПОЛЕ	Залізо Вимк (F)
ПЛЯЖ	Залізо Вимк (F)
РЕЛІКВІЇ	Усі Метали (A)
ЗОЛОТО	Грунт Вимк (G)

#### Зміна Шаблона Дискримінації

Відкрийте Швидкі Налаштування. Використовуйте кнопки Вправо та Вліво, щоб вибрати функцію Режиму Дискримінації.



Ви можете легко перемикатися між Режимами Дискримінації в будь-який час за допомогою кнопок Вгору та Вниз.

Кожного разу, коли ви змінюєте шаблон дискримінації, обраний шаблон позначається літерою та рамкою у вікні ліворуч від шкали ID.

Ви можете вийти з меню, натиснувши кнопку Quick Settings.

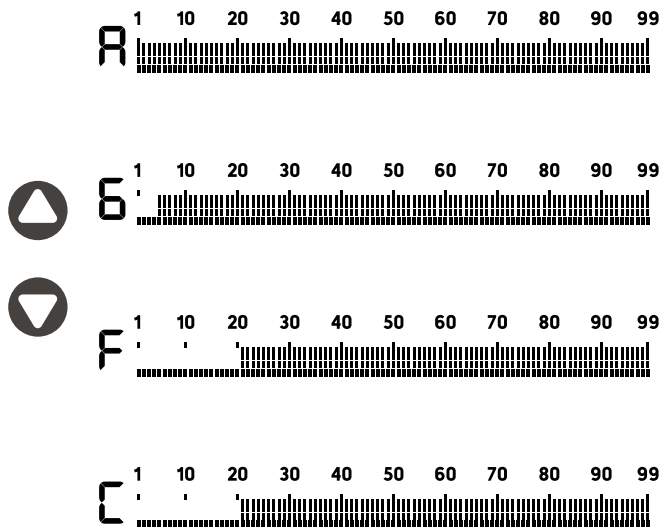

За допомогою функції notch (вирізка) ви можете приймати (вмикати) та відхиляти (вимикати) декілька ID. Лінії для відхилених ID будуть стерті, і ці ID зникнуть зі шкали ID. Пристрій не надаватиме звукового відгуку або Target ID для цих цілей. Використання функції Прийняття / Відхилення ID пояснюється в розділі «Прийняття / Відхилення ID».

#### 4. Швидкість Відновлення



Налаштування «Швидкість Відновлення» регулює швидкість відгуку на ціль.

Це дозволяє розділяти кілька цілей, що знаходяться в безпосередній близькості одна від одної.

Налаштування Швидкості Відновлення дозволяє виявляти менші цілі серед сміття або залізних об'єктів.

Налаштування Швидкості Відновлення в The LEGEND 2 можна регулювати в діапазоні від 1 до 10, де 1 — найповільніша, а 10 — найшвидша.



Налаштування Швидкості Відновлення впливає лише на поточний вибраний режим; зміни, внесені в одному режимі, не впливають на інші.

Коли встановлено низьке значення Швидкості Відновлення, здатність пристрою розрізняти цілі, розташовані близько одна до одної, знижується, але глибина виявлення збільшується.

Аналогічно, високе налаштування Швидкості Відновлення (наприклад, 10) збільшить здатність пристрою виявляти цілі, що знаходяться поруч, але зменшить глибину.

Рекомендується попрактикуватися з різними металами, розміщеними близько один до одного, перш ніж почати використовувати це налаштування.

##### Налаштування Швидкості Відновлення

1. Відкрийте Швидкі Налаштування. Використовуйте кнопки Вправо та Вліво, щоб вибрати функцію Швидкості Відновлення. Поточне значення відобразиться на екрані.



2. Змініть значення Швидкості Відновлення за допомогою кнопок Вгору та Вниз.

3. Натисніть кнопку Quick Settings один раз, щоб повернутися на головний екран.

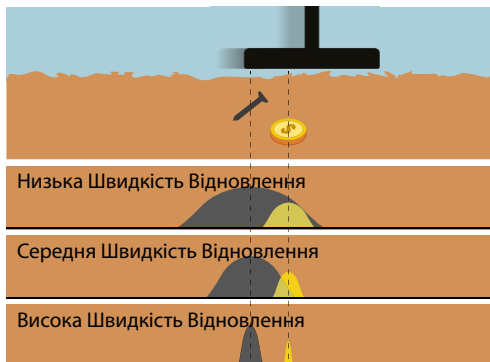

**ВАЖЛИВО!** Збільшення Швидкості Відновлення дозволяє виконувати швидші махи котушкою з меншою ймовірністю пропуску цілей. Збільшення Швидкості Відновлення при тій самій швидкості махів допоможе усунути шум від ґрунту, але зменшить глибину виявлення.

#### Рівні Швидкості Відновлення за Замовчуванням по Режимам

Режим Пошуку	Швидкість Відновлення
ПАРК	5
ПОЛЕ	5
ПЛЯЖ	6
РЕЛІКВІЇ	5
ЗОЛОТО	5

#### 5. Відхилення Кришечок від Пляшок



Пляшкові кришечки є небажаними цілями для шукачів скарбів, і металодіагностика здебільшого виявляє їх як цілі з кольорового металу. За допомогою налаштування «Відхилення Кришечок від Пляшок» ви можете дискримінувати (розпізнавати) пляшкові кришечки як залізо.

Налаштування відхилення кришечок можна встановити в діапазоні від 0 до 8, і значення за замовчуванням — 0. Це налаштування працює лише в режимі Мультичастоти (Multi frequency).

##### Налаштування Відхилення Кришечок від Пляшок

Відкрийте Швидкі Налаштування. Використовуйте кнопки Вправо та Вліво, щоб вибрати функцію Відхилення Кришечок від Пляшок. Поточне значення відхилення відобразиться на екрані.



Ви можете змінити значення налаштування Відхилення Кришечок від 1 до 8 за допомогою кнопок Вгору та Вниз. Якщо встановлено 0, ця функція вимкнена.

Ви можете вийти з меню, натиснувши кнопку Quick Settings.

#### 5.1. Функція Відхилення Заліза в Режимі

##### Реліквії (Relic)



Режим Реліквії, як і режим Золото, подає сигнали як для кольорових, так і для залізних цілей, змінюючи частоту звуку відповідно до сили отриманого сигналу. Щоб розрізнити залізні цілі, особливо ті, що знаходяться ближче до поверхні, залежно від сили сигналу, отриманого від залізної цілі, пристрій видає нижчий тон, ніж для цілей з кольорового металу, при цьому частота змінюється відповідно до сили сигналу.

Ви можете регулювати значення відхилення заліза в діапазоні 0-5, де 0 — значення за замовчуванням.

При збільшенні значення зростає ймовірність видачі залізного тону для глибоких цілей з кольорового металу.

##### Налаштування Відхилення Заліза

У режимі Реліквії відкрийте Швидкі Налаштування. Використовуйте кнопки Вправо та Вліво, щоб вибрати функцію Відхилення Кришечок/Заліза. Поточне значення відхилення заліза відобразиться на екрані.



Ви можете змінити значення налаштування відхилення заліза від 1 до 5 за допомогою кнопок Вгору та Вниз. Якщо встановлено 0, ця функція вимкнена.

Ви можете вийти з меню, натиснувши кнопку Quick Settings.

## 6. Iron Filter (Фільтр Заліза)

 Фільтр заліза дозволяє виявляти бажані цілі з кольорового металу на засмічених ділянках, які раніше маскувалися залізом.

Налаштування Фільтра Заліза працює лише в режимі Мультичастоти (Multi frequency) і може регулюватися в межах рівнів від 1 до 9.

Це налаштування недоступне в режимі Реліквії (Relic).

Рівень 9 стане в нагоді при спробі дискримінувати (відсіяти) деякі небажані цілі середньої провідності, такі як гільзи від мисливських рушниць, як залізо.

Нижче налаштування Фільтра Заліза збільшить ймовірність того, що залізни цілі будуть класифіковані як кольорові, і навпаки.

### Налаштування Фільтра Заліза

Коли пристрій працює в режимі Мультичастоти, відкрийте Швидкі Налаштування. Використовуйте кнопки Вправо та Вліво, щоб вибрати функцію Фільтра Заліза. Поточне значення фільтра відобразиться на екрані.



Ви можете змінити значення налаштування Фільтра Заліза за допомогою кнопок Вгору та Вниз.

Ви можете вийти з меню, натиснувши кнопку Quick Settings.

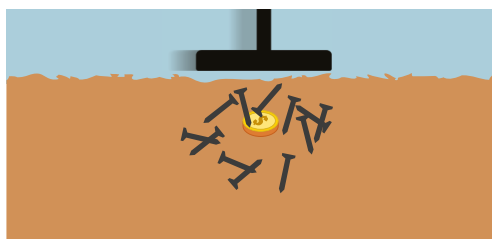

Рівні Фільтра Заліза за Замовчуванням по Режимам

Режим Пошуку	Фільтр Заліза
ПАРК	3
ПОЛЕ	3
ПЛЯЖ	1
РЕЛІКВІЇ	-
ЗОЛОТО	3

## 7. Стабільність у Режимі Пляж

 За допомогою цього налаштування ви можете мінімізувати шум від ґрунту та хибні сигнали на пляжі для більш комфортного пошуку.

Стабільність можна налаштувати в діапазоні від 1 до 5. Налаштування за замовчуванням — 5. Рівень 5 забезпечує максимальну стабільність. Однак зі збільшенням стабільності сигнал від низьких провідників, таких як золото з ID 21, може слабшати, і ризик пропустити ці метали зростає. Це налаштування не впливає на середні та високі провідники.



### Налаштування Стабільності в Режимі Пляж

У режимі Пляж відкрийте Швидкі Налаштування. Використовуйте кнопки Вправо та Вліво, щоб вибрати функцію Стабільності. Поточне значення стабільності відобразиться на екрані.



Використовуйте кнопки Вгору та Вниз, щоб змінити значення налаштування стабільності.

Натисніть кнопку Quick Settings, щоб вийти з меню.

**ВАЖЛИВО!** У деяких середовищах 4-й рівень налаштування стабільності може забезпечити кращу стабільність, ніж рівень 5. Це пов'язано із солоністю води.

## НАЛАШТУВАННЯ

Щоб увійти в меню налаштувань, натисніть кнопку Живлення / Налаштування (Power / Settings) один раз. Після натискання кнопки всі налаштування відобразяться в нижній частині екрана. Обране налаштування буде виділено рамкою, а його значення відобразиться на екрані.

Натиснути один раз

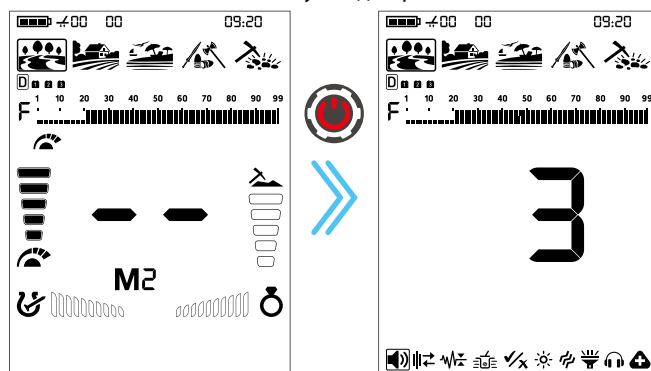

## Навігація по Налаштуваннях

Ви можете переміщатися по налаштуваннях за допомогою кнопок Вправо та Вліво. Обране налаштування буде блимати для зручнішого перегляду.

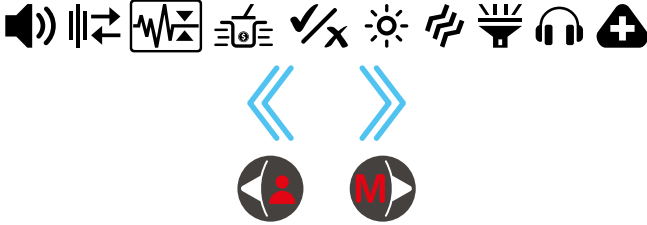

## Регулювання Налаштування

Ви можете змінювати значення налаштування за допомогою кнопок Вгору та Вниз.



## Вихід з Меню Налаштувань

Натисніть кнопку Живлення / Налаштування один раз, щоб вийти з меню налаштувань.

Натиснути один раз

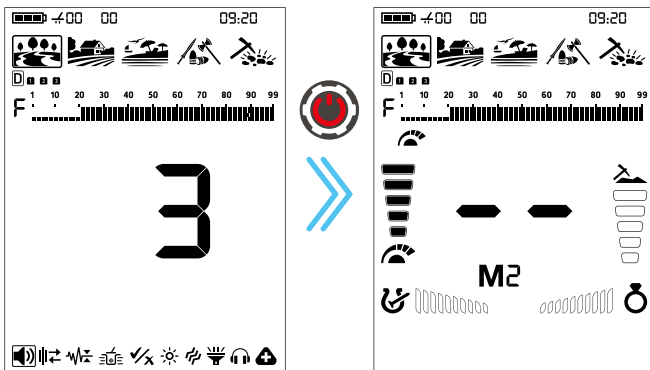

## 1. Рівень гучності



Цей параметр дозволяє регулювати загальний рівень гучності пристрою

Налаштування рівня гучності складається з 10 рівнів, і за замовчуванням встановлено значення 7. Коли ви вимикаєте та вмикаєте пристрій, він запускається з останнім обраним рівнем гучності.



Це налаштування є спільним для всіх режимів; зміни набудуть чинності у всіх режимах.

## Регулювання гучності

1. Натисніть кнопку Живлення / Налаштування один раз. Виберіть «Гучність» за допомогою кнопок «Вправо» та «Вліво». Поточне значення відобразиться на екрані.



2. Змініть рівень гучності за допомогою кнопок «Вгору» та «Вниз».

3. Натисніть кнопку Живлення / Налаштування один раз, щоб повернутися до головного екрана

Оскільки рівень гучності впливає на енергоспоживання, ми рекомендуємо не збільшувати його більше, ніж необхідно.

**ВАЖЛИВО!** Коли ви змінюєте гучність пристрою за допомогою цього налаштування, гучність металевих зон, відрегульована за допомогою параметра «Гучність тону», також зміниться пропорційно.

## 2. Зсув частоти (Frequency Shift)



Він використовується для усунення електромагнітних перешкод, які пристрій отримує від іншого детектора, що працює в тому самому частотному діапазоні поблизу, або від навколишнього середовища (високовольтні лінії електропередач, базові станції стільникового зв'язку, бездротові радіостанції та інші електромагнітні пристрої).

Для всіх частот, включаючи багаточастотний режим (Multi frequency), доступно 19 каналів. Канал за замовчуванням — 10.



Зсув частоти впливає лише на поточний вибраний режим і частоту; зміни, внесені в одному режимі, не впливають на інші режими чи частоти.

Якщо при піднятті пошукової котушки в повітря виникає занадто багато шуму, це може бути спричинено місцевими електромагнітними сигналами або високим рівнем чутливості.

Щоб досягти максимальної глибини пошуку та зменшити шум, спричинений електромагнітними перешкодами, спробуйте змінити частоту перед тим, як знижувати чутливість.

Детектори можуть шуміти через електричні перешкоди та демонструвати нестабільну поведінку, таку як втрата глибини або нестабільна ідентифікація цілі (Target ID). Налаштування зсуву частоти дозволяє трохи змінити частоту передачі детектора для усунення небажаного шуму.

Зсув частоти в The LEGEND можна виконати двома способами: ручним та автоматичним.

При ручному зсуві частоти оператор прослуховує кожен канал і вибирає той, на якому найменше шуму.

В автоматичному режимі пристрій сам сканує всі канали та вибирає найменш шумний. Цю функцію також часто називають шумозаглушенням (Noise Cancellation).

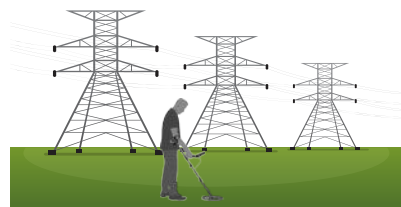

## Зміна частоти

1. Тримайте котушку нерухомо подалі від землі.



2. Натисніть кнопку Живлення / Налаштування один раз. Виберіть параметр «Зсув частоти» за допомогою кнопок «Вправо» та «Вліво». Поточний канал відобразиться на екрані.

#### Ручне використання

1. За допомогою кнопок «Вгору» та «Вниз» перейдіть по частотних каналах.
2. Виберіть той, який, на вашу думку, має найменшу кількість перешкод.

#### Автоматичне використання

1. Перед виконанням шумозаглушення підніміть пристрій у повітря, як показано на малюнку, і тримайте його нерухомо до завершення процесу.

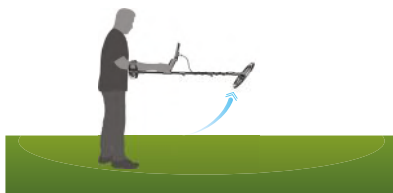

2. Натисніть кнопку Pinpoint & Accept/Reject один раз.
3. Пристрій почне сканування всіх каналів, під час якого на екрані відобразиться анімація сканування.
4. Коли процес буде завершено, на екрані відобразиться номер автоматично вибраного каналу та пролунає сигнал підтвердження.

Натисніть кнопку Живлення / Налаштування один раз, щоб повернутися до головного екрана.

**ВАЖЛИВО!** Автоматичний зсув частоти вибирає найбільш тихий канал на основі різних критеріїв. У деяких випадках вибраний канал все ще може створювати певний шум.

### 3. Придушувач ґрунту (Ground Suppressor)

 Це налаштування використовується для усунення помилкових сигналів ґрунту на складних ділянках. Його можна використовувати як з багаточастотним (Multi), так і з одночастотним (Single) режимами. Рекомендується тримати це налаштування у вимкненому стані, якщо воно не потрібне.

Ви можете налаштувати значення придушувача ґрунту в діапазоні 0–8, де 0 є значенням за замовчуванням.

#### Регулювання придушувача ґрунту

1. Натисніть кнопку Живлення / Налаштування один раз. Використовуйте кнопки «Вправо» та «Вліво», щоб вибрати налаштування «Усунення ефекту ґрунту». Поточне значення відобразиться на екрані.



2. Використовуйте кнопки «Вгору» та «Вниз», щоб налаштувати значення усунення ефекту ґрунту в межах від 1 до 8. Коли встановлено значення 0, ця функція вимкнена.

### 4. Ідентифікація глибоких цілей

#### (Deep Target Identification)



Ця функція дозволяє виявляти глибокі цілі з кольорових металів, які маскуються або визначаються як залізо (чорні метали), як кольорові.

Ви можете налаштувати значення ідентифікації глибоких цілей у межах 1–3, де 3 є значенням за замовчуванням.

Цю функцію можна використовувати у всіх режимах, крім режиму «Реліквії» (Relic), як з багаточастотним, так і з одночастотним режимами.



#### Регулювання ідентифікації глибоких цілей

Натисніть кнопку Живлення / Налаштування один раз. Використовуйте кнопки «Вправо» та «Вліво», щоб вибрати налаштування «Ідентифікація глибоких цілей». Поточне значення ідентифікації глибоких цілей відобразиться на екрані.



Використовуйте кнопки «Вгору» та «Вниз», щоб налаштувати значення ідентифікації глибоких цілей від 1 до 3.

## 5. Notch (Прийняття та відхилення ідентифікаторів ID)



На пристрої The LEGEND 2 значення ID варіюються від 1 до 99, і кожен ID представлений окремою поділкою на шкалі ID. Це забезпечує користувачам точний контроль над кожним окремим ідентифікатором. За допомогою функції «Notch» (Прийняття / Відхилення ідентифікаторів) користувачі можуть прийняти або відхилити будь-який бажаний ID.

### Створення індивідуального шаблону дискримінації

Натисніть кнопку Живлення / Налаштування один раз. Використовуйте кнопки «Вправо» та «Вліво», щоб вибрати налаштування «Notch (Accepting and Rejecting IDs)».

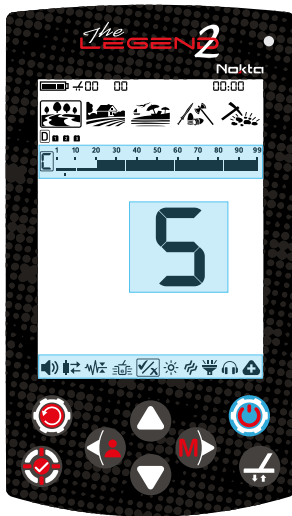

Незалежно від того, який шаблон дискримінації вибрано, під час вибору функції «Notch» пристрій автоматично перемикається на режим користувацької дискримінації (C), а вибраний шаблон дискримінації, що відображається поруч зі шкалою ID, виділяється рамкою.

Існує два варіанти створення користувацького шаблону дискримінації: ручний та автоматичний.

### Ручний Notch:

Тримайте котушку нерухомо. На екрані відобразиться останній номер Target ID, а під шкалою Target ID з'явиться курсор у формі стрілки. У ручному режимі вибір Target ID можна здійснювати по одному або послідовно.

### Вибір одного Target ID:

1. Переміщуйте курсор за допомогою кнопок «Вгору» та «Вниз». Кожного разу, коли ви натискаєте кнопку, номери Target ID на екрані будуть змінюватися. Виберіть ID, який ви хочете увімкнути або вимкнути.

2. Натисніть кнопку Pinpoint & Accept/Reject. Якщо вибраний ID вимкнено, його буде увімкнено; якщо він увімкнений — його буде вимкнено. Ви можете відстежувати зміни на шкалі Target ID.

### Послідовний вибір Target ID:

1. Натисніть кнопку швидких налаштувань (Quick Settings). Це активує послідовний вибір Target ID. Використовуючи кнопки «Вгору» та «Вниз», переміщуйте курсор у нижній частині.

Вимкнені Target ID будуть увімкнені, а вибрані увімкнені Target ID — вимкнені. Коли це налаштування активовано, на екрані відображаються літери «Co».

Co: Послідовний (Sequential)

Натисніть один раз

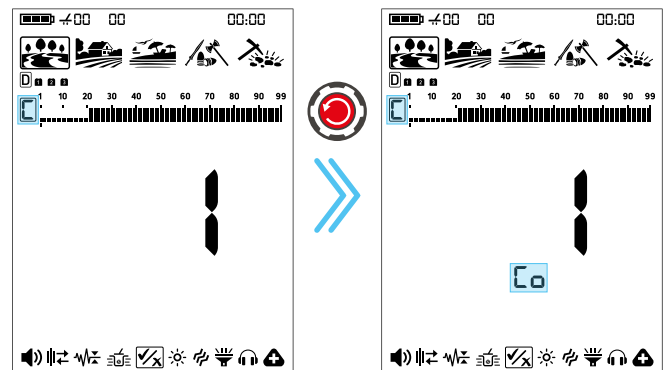

2. Після того, як ви зробите потрібне налаштування, натискання кнопки швидких налаштувань вимкне режим послідовного вибору Target ID.

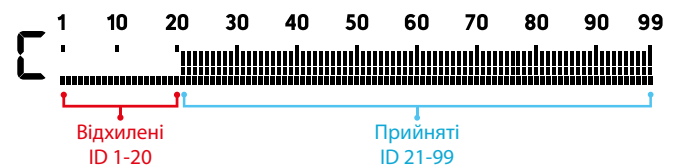

### Автоматичний Notch:

1. У налаштуваннях «Notch» проведіть пошуковою котушкою над металом, ID якого ви хочете вимкнути. Курсор під шкалою Target ID та значення Target ID вкажуть номер ідентифікатора, який ви хочете вимкнути або увімкнути.

2. Проведіть котушкою, щоб отримати значення Target ID, а потім натисніть кнопку Pinpoint & Accept/Reject, щоб увімкнути його, якщо він вимкнений, або вимкнути, якщо він увімкнений.

### Автоматичне зниження чутливості

Під час автоматичної роботи, якщо значення ID занадто сильно коливаються, натисніть кнопку «Ground Balance» (Баланс ґрунту), щоб тимчасово знизити рівень чутливості. Це дозволяє легше виконати процес увімкнення/вимкнення ID.

У налаштуваннях увімкнення/вимкнення ID натискання кнопки «Ground Balance» автоматично знижує рівень чутливості. На екрані відображаються літери «LS».

LS: Низька чутливість (Low Sensitivity)

Натисніть один раз

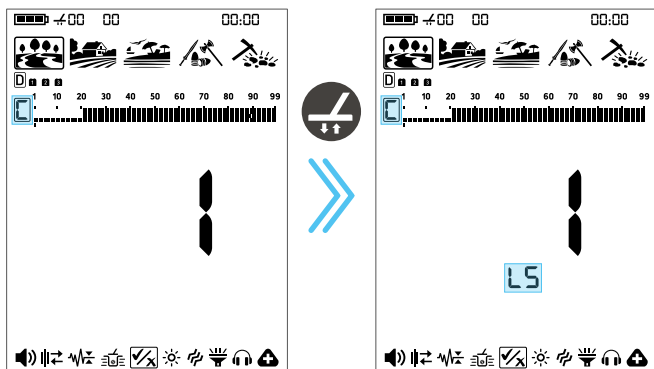

Коли активовано функції «Автоматичне зниження чутливості» та «Послідовне увімкнення/вимкнення ID», екран виглядає, як показано нижче.

Натисніть один раз

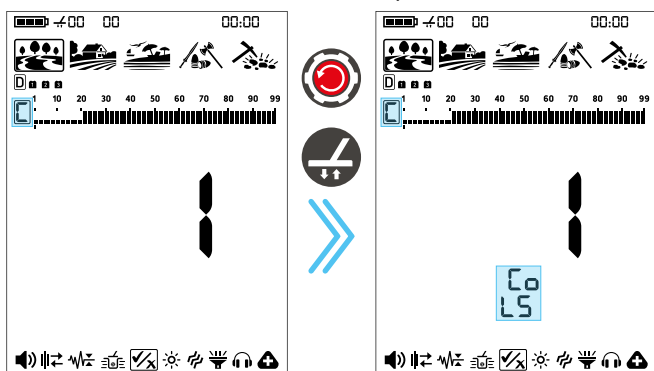

The LEGEND 2 не видає звуку для відхилених цілей, але відображає їхні значення ID на екрані в налаштуванні «Notch».

Коли ви знову входите в налаштування «Notch», курсор і Target ID залишаються на своїх останніх позиціях.

Ви можете натиснути кнопку Живлення / Налаштування, щоб вийти з меню.

**ВАЖЛИВО!** Коли ви виходите з налаштування «Notch», поточний вибраний шаблон дискримінації залишається активним. Якщо ви хочете переключитися на користувацький шаблон «С», ви можете змінити шаблон дискримінації у швидких налаштуваннях.

## 6. Підсвічування екрана та клавіатури

 Це налаштування дозволяє регулювати рівень підсвічування дисплея відповідно до ваших особистих уподобань.

Він варіюється від 0 до 5 та від A1 до A5. На рівні 0 підсвічування вимкнено. На рівнях 1–5 воно буде світитися постійно. На рівнях A1–A5 воно вмикається лише на короткий період часу, коли виявлено ціль або під час навігації в меню, а потім вимикається.

ПаркПолеПляж



Це налаштування є спільним для всіх режимів; зміни набудуть чинності у всіх режимах.

### Регулювання підсвічування клавіатури

Коли вибрано налаштування підсвічування екрана, ви можете увімкнути або вимкнути підсвічування клавіатури, натиснувши кнопку Pinpoint & Accept/Reject.

Постійна робота підсвічування впливає на енергоспоживання, що не рекомендується. Налаштування підсвічування відновлюється до останнього збереженого значення, коли пристрій вимикається та вмикається знову.

### Регулювання підсвічування

1. Натисніть кнопку Живлення / Налаштування один раз і за допомогою кнопок «Вправо» та «Вліво» виберіть налаштування підсвічування екрана.



2. Змініть рівень підсвічування за допомогою кнопок «Вгору» та «Вниз».

3. Натисніть кнопку Живлення / Налаштування один раз, щоб повернутися до головного екрана.

Коли підсвічування увімкнено, відповідна іконка підсвічування буде відображатися в інфо-панелі (Info Bar) у верхній частині екрана.



## 7. Вібрація (Vibration)



Ця функція забезпечує зворотний зв'язок з користувачем за допомогою ефекту вібрації при виявленні цілі.

Вона може використовуватися як окремо, так і разом із звуковим відгуком. Коли звуковий відгук вимкнено, усі сповіщення під час виявлення цілі надаються користувачеві лише у вигляді вібрації.

Параметр вібрації можна встановити на 0 (Вимк.) або 1 (Увімк.). На рівні 0 вібрація вимкнена. Сила ефекту вібрації може змінюватися залежно від глибини цілі та швидкості помаху катушкою.



Це налаштування є спільним для всіх режимів; зміни набудуть чинності у всіх режимах.

Коли ви вимикаєте та вмикаєте пристрій, він запускається з останнім обраним рівнем вібрації.

### Регулювання вібрації

1. Натисніть кнопку Живлення / Налаштування один раз. Виберіть «Вібрація» за допомогою кнопок «Вправо» та «Вліво». Поточне значення відобразиться на екрані.



2. Змініть рівень за допомогою кнопок «Вгору» та «Вниз».

3. Натисніть кнопку Живлення / Налаштування один раз, щоб повернутися до головного екрана.

Коли вібрацію увімкнено, відповідна іконка вібрації відобразиться в інфо-панелі (Info Bar) у верхній частині екрана.



Навіть якщо вібрація увімкнена, вона не буде генерувати відгук на цілі, поки ви перебуваєте в меню налаштувань, а лише на екрані детекції.

## 8. Світлодіодний ліхтарик (LED Flashlight)



Використовуйте це налаштування для керування фарою, яка освітлює зону пошуку під час роботи вночі або в умовах слабкого освітлення.

Світлодіодний ліхтарик не працює, коли пристрій вимкнено. Рекомендується вмикати його лише за необхідності, оскільки його робота споживає додаткову енергію акумулятора.

Параметр світлодіодного ліхтарика можна встановити на 0 (вимк.) або на 1 (увімк.). Світлодіодний ліхтарик буде вимкненим при кожному запуску пристрою.

### Увімкнення/вимкнення світлодіодного ліхтарика

1. Натисніть кнопку Живлення / Налаштування один раз. Виберіть «LED Flashlight» за допомогою кнопок «Вправо» та «Вліво». Поточне значення відобразиться на екрані: 0 (Вимк.) або 1 (Увімк.).



2. Увімкніть або вимкніть ліхтарик за допомогою кнопок «Вгору» та «Вниз».

3. Натисніть кнопку Живлення / Налаштування один раз, щоб повернутися до головного екрана.

Коли світлодіодний ліхтарик увімкнено, відповідна іконка ліхтарика відобразиться в інфо-панелі (Info Bar) у верхній частині екрана.

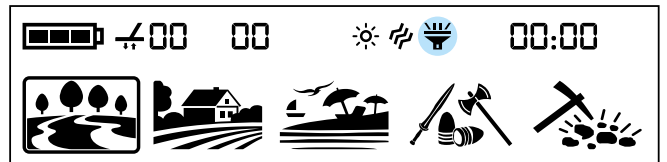

## АУДІО ПАРАМЕТРИ (AUDIO OPTIONS)



Цей параметр використовується для вибору виходу аудіо. Щоб вибрати вихід аудіо, виберіть налаштування «Audio Options» у меню налаштувань.

Коли це налаштування вибрано, на екрані відображаються три різні варіанти виходу аудіо. Ви можете змінити варіант виходу аудіо за допомогою кнопок «Вгору» та «Вниз». Виходом аудіо за замовчуванням є динамік.

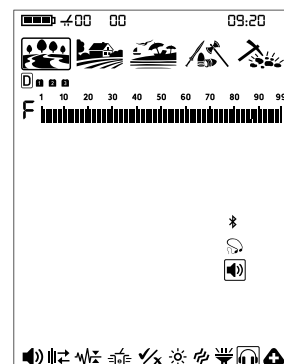

## 1. Динамік (Speaker)



Коли в налаштуваннях параметрів звуку вибрано іконку динаміка, звук відтворюється через динамік пристрою.

## 2. Наушники з кістковою провідністю

### (Bone Conduction Headphones)



Коли в налаштуваннях параметрів звуку вибрано іконку навушників з кістковою провідністю, звук відтворюється через навушники з кістковою провідністю.

**ВАЖЛИВО!** Коли вибрано вихід аудіо через навушники з кістковою провідністю, переконайтеся, що навушники підключені. Якщо навушники з кістковою провідністю не підключені, ви не отримуватимете жодного звукового сигналу від детектора.

## 3. Наушники Bluetooth®



Коли в налаштуваннях параметрів звуку вибрано іконку Bluetooth®, The LEGEND 2 вмикає Bluetooth® і переходить у режим сполучення. У режимі сполучення іконка Bluetooth® блимає.

Пристрій шукатиме навушники, з якими він був сполучений спочатку, і намагатиметься підключитися до них. Це завадить пристрою підключатися до інших пристроїв Bluetooth®, коли параметр Bluetooth® увімкнено. Якщо ви хочете сполучити пристрій з іншими навушниками Bluetooth® (крім тих, з якими він був сполучений спочатку), ви повинні видалити їх із пам'яті.

Після сполучення з будь-якими навушниками Bluetooth® (Nokta BT або іншими) в інфо-панелі (Info Bar) відобразиться одна з іконок нижче:

Коли навушники підключені, вони автоматично вимкнуться, якщо звук не передається з пристрою протягом 14 хвилин.

🔗 Підключено стандартні навушники Bluetooth®.

🔗📶 Підключено навушники aptX™ Low Latency.

Коли з'єднання з навушниками Bluetooth® встановлено, і вибрано одну з наведених вище іконок, звук передається лише через навушники Bluetooth®.

Для отримання детальнішої інформації про навушники Nokta BT, будь ласка, прочитайте інструкцію, що додається до навушників.

### Видалення сполучених навушників із пам'яті

Перебуваючи в налаштуванні Bluetooth®, якщо натиснути й утримувати кнопку Pinpoint & Accept/Reject, на екрані на 2 секунди з'являться літери «Fd», і список навушників, які були сполучені з пристроєм раніше, буде видалено. Якщо після цього ви захочете сполучити нову пару навушників, ви повинні знову дотримуватися інструкцій зі сполучення.

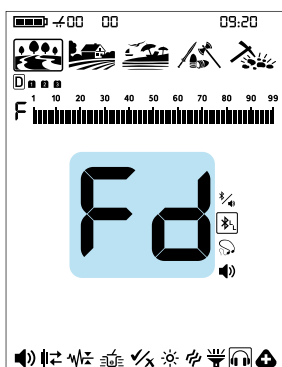

## 4. Множинний вихід аудіо

### (Multiple Audio Output)



Коли в налаштуваннях параметрів звуку вибрано іконку Bluetooth® і встановлено з'єднання з навушниками Bluetooth®, стає активною опція виведення аудіо як через навушники Bluetooth®, так і через динамік пристрою. У цьому режимі звук передається одночасно через навушники Bluetooth® та динамік пристрою.

## 5. Дротові навушники (Wired Headphones)

Використовуючи кабель-адаптер для навушників, який можна придбати додатково, ви можете підключити та використовувати дротові навушники зі своїм пристроєм.

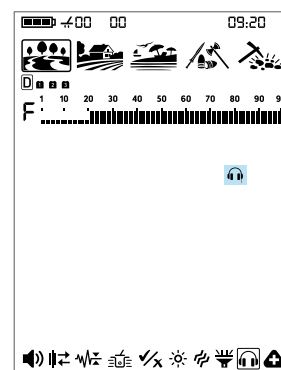
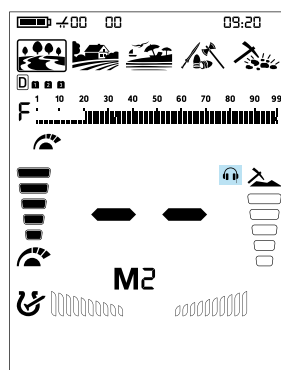

Коли дротові навушники підключені до пристрою, на дисплеї з'явиться іконка навушників. Коли дротові навушники підключені, вони виявляються автоматично, і параметр звуку неможливо змінити вручну. Щоб переключитися на інший варіант аудіо, від'єднайте дротові навушники.

## ДОДАТКОВІ НАЛАШТУВАННЯ (EXTRA SETTINGS)

 Меню додаткових налаштувань містить дев'ять різних параметрів. Сім із них стосуються аудіо. Налаштування годинника (Clock) та параметр FerroCheck™ / Індикатор мінералізації (Mineralization Indicator) також розташовані в цьому меню. Коли цей пункт вибрано, на екрані відображаються налаштування, включені в меню додаткових налаштувань.

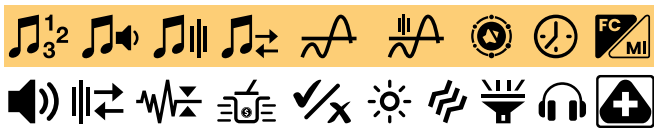

Натисніть кнопку «Вгору» один раз, щоб увійти в меню додаткових налаштувань. Натисніть кнопку швидких налаштувань (Quick Settings) один раз, щоб вийти з меню додаткових налаштувань.

У меню додаткових налаштувань усі функції відображаються в режимах «Парк», «Поле» та «Пляж». Однак параметри, доступні в режимах «Реліквії» та «Золото», відрізняються.

Меню додаткових налаштувань у режимі «Реліквії» (Relic Mode):

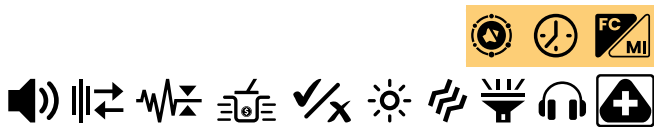

Меню додаткових налаштувань у режимі «Золото» (Gold Mode):

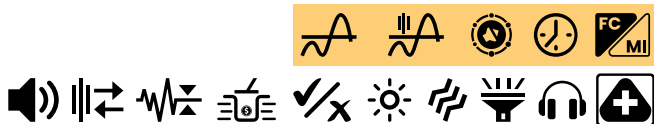

### 1. Кількість тонів (Number of Tones)

 Пристрій The LEGEND 2 розділяє шкалу Target ID на кілька зон, що дозволяє користувачеві робити різні налаштування тону для цілей, які потрапляють у кожну зону. Змінюючи параметр «Кількість тонів», ви можете вирішити, на скільки зон ви розділите шкалу ID.

Завдяки цій функції ви можете призначити один і той самий тон для всіх цілей або призначити окремий тон для кожного Target ID.

Ви можете встановити кількість тонів як 1, 2, 3, 4, 6, 99 або P (Tone Pitch).



Налаштування кількості тонів впливає лише на поточний вибраний режим; зміни, внесені в одному режимі, не впливають на інші.

Кількість тонів для режимів «Золото» та «Реліквії» становить 1 і не може бути змінена.

### Регулювання кількості тонів

1. Натисніть кнопку Живлення / Налаштування один раз. Виберіть додаткові налаштування за допомогою кнопок «Вправо» та «Вліво».

2. Натисніть кнопку «Вгору» один раз, щоб увійти в додаткові налаштування.

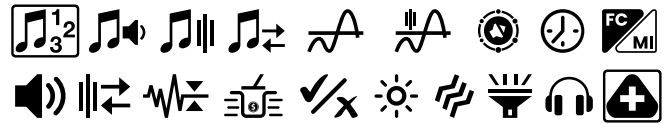

3. За допомогою кнопок «Вправо» та «Вліво» виберіть налаштування «Кількість тонів». Вибране налаштування буде виділено рамкою.

4. Поточна кількість тонів відобразиться на екрані. Виберіть кількість тонів за допомогою кнопок «Вгору» та «Вниз».

5. Щоб повернутися до головного екрана, натисніть кнопку Живлення / Налаштування один раз.

#### 1-Тон (1-Tone)

Шкала Target ID не розділена на зони, тому існує лише одна зона тону. The LEGEND 2 генерує однакову гучність та частоту тону для всіх цілей.

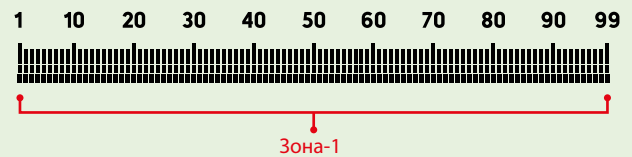

#### 2-Тони (2-Tone)

Шкала Target ID розділена на 2 зони: залістисті та кольорові метали. Стандартна точка розділення цих зон залежить від обраного режиму пошуку та може бути змінена за допомогою налаштування «Tone Break». Гучність та частоту тону можна налаштувати для кожної зони.

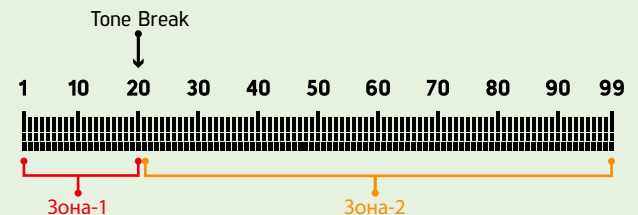

#### 3-Тони (3-Tone)

Шкала Target ID розділена на 3 зони. Гучність та частоту тону можна налаштувати для кожної зони.

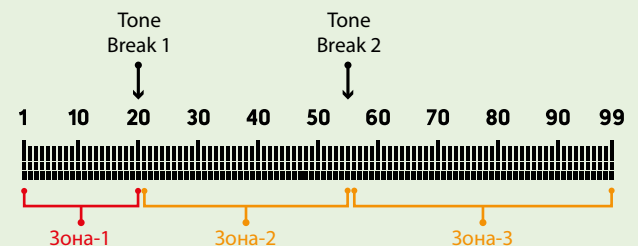

#### 4-Тони (4-Tone)

Шкала Target ID розділена на 4 зони. Гучність та частоту тону можна налаштувати для кожної зони.

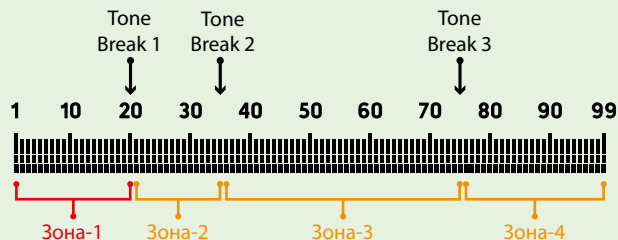

#### 6-Тони (6-Tone)

Шкала Target ID розділена на 6 зон. Гучність та частоту тону можна налаштувати для кожної зони.

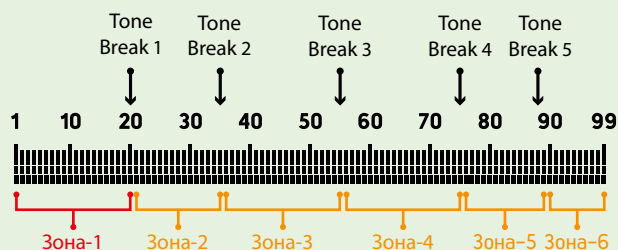

#### 99-Тонів (99-Tone)

Як і в режимі 2-Tone, шкала розділена на 2 зони (залістисті/кольорові) з налаштуванням «Tone Break». Різниця полягає в тому, що 99-Tone генерує окремий тон з різною частотою для кожного окремого Target ID.

Пристрій видає низькі тони для заліза та середні/високі для кольорових металів.

Різниця полягає в тому, що 99-Tone генерує окремий тон з різною частотою для кожного окремого Target ID.

Пристрій видає низькі тони для заліза та середні/високі для кольорових металів.

Для отримання додаткової інформації зверніться до налаштування частоти тону.

#### Пороговий тон (Tone Pitch)

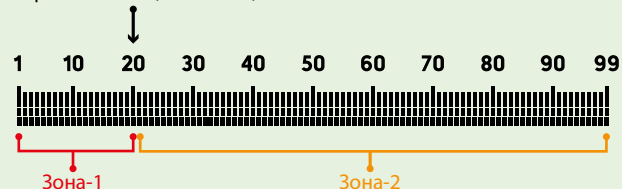

#### Tone Pitch (Пороговий тон)

Подібно до режиму «2-Tone», шкала Target ID розділена на 2 зони: залістисті (ferrous) та кольорові (non-ferrous) метали. Початкова точка, що розділяє ці 2 зони, варіюється залежно від обраного режиму пошуку (див. нижче) і може бути змінена за допомогою налаштування «Tone Break».

Гучність тону (Tone Volume) та частоту тону (Tone Frequency) можна налаштувати для кожної зони окремо.

У режимі «Tone Pitch», коли котушка наближається до цілі, аудіочастота змінюється пропорційно силі сигналу.

#### Tone Break (Точка розділення тону)

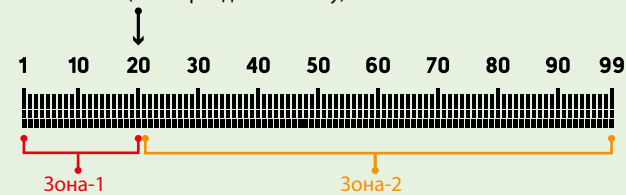

#### Кількість тонів за замовчуванням (Default Number of Tones)

Режим пошуку	Кількість тонів
Парк	2
Поле	2
Пляж	2
Реліквії	1
Золото	1

## 2. Гучність тону (Tone Volume)



Цей параметр дозволяє налаштувати рівень гучності для кожної зони тону окремо.

На засмічених ділянках виявлення цілей стає легшим, якщо вимкнути або знизити гучність небажаних звукових відгуків.

Гучність тону можна налаштувати для кожної зони цілей. Наприклад: у режимі «1-Тон» ви можете налаштувати гучність для 1 зони, а в режимі «6-Тонів» — для кожної із шести зон окремо.

Діапазон налаштування гучності тону становить від 0 до 10.



Налаштування рівня гучності тону є специфічним для обраного режиму та обраної кількості тонів цілі; будь-які зміни впливають лише на обраний номер тону цілі в цьому режимі.

Налаштування гучності тону не працює в режимах «Золото» та «Реліквії».

### Регулювання гучності тону

1. Натисніть кнопку Живлення / Налаштування один раз. Виберіть додаткові налаштування за допомогою кнопок «Вправо» та «Вліво».
2. На екрані з'явиться верхнє меню додаткових налаштувань. Натисніть кнопку «Вгору» один раз.
3. Використовуючи кнопки «Вправо» та «Вліво», виберіть налаштування «Гучність тону». Вибране налаштування буде виділено рамкою.

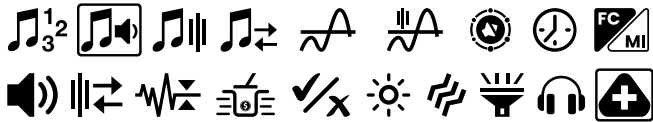

4. Натисніть кнопку «Вгору», щоб увійти в налаштування гучності тону.

5. Гучність тону вибраної зони відобразиться на екрані. Зліва від шкали ID вибрана зона буде відображена числовим значенням.

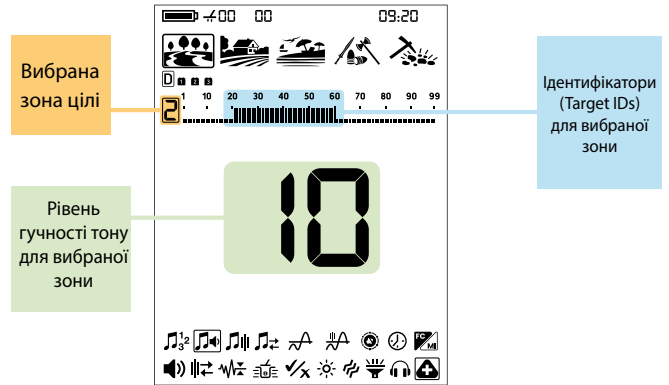

6. За допомогою кнопок «Вправо» та «Вліво» виберіть зону, для якої ви хочете змінити гучність тону.

7. Після вибору зони ви можете змінити гучність тону за допомогою кнопок «Вгору» та «Вниз».

8. Коли процес завершено, натисніть кнопку швидких налаштувань один раз, щоб повернутися до додаткових налаштувань. Щоб повернутися до головного екрана, натисніть кнопку Живлення / Налаштування один раз.

Гучність тону за замовчуванням (Default Tone Volumes)

Режим пошуку	1-Тон		2-Тони			3-Тони			4-Тони				6-Тонів						99-Тонів		P-Tone Pitch	
	Z-1	Z-2	Z-1	Z-2	Z-3	Z-1	Z-2	Z-3	Z-1	Z-2	Z-3	Z-4	Z-1	Z-2	Z-3	Z-4	Z-5	Z-6	Z-1	Z-2	Z-1	Z-2
ПАРК	10	4	10	4	10	10	4	10	10	10	4	10	10	10	10	10	10	4	10	4	10	
ПОЛЕ	10	4	10	4	10	10	4	10	10	10	4	10	10	10	10	10	10	4	10	4	10	
ПЛЯЖ	10	4	10	4	10	10	4	10	10	10	4	10	10	10	10	10	10	4	10	4	10	
РЕЛІКВІЇ	10	-	-	-	-	-	-	-	-	-	-	-	-	-	-	-	-	-	-	-	-	
ЗОЛОТО	10	-	-	-	-	-	-	-	-	-	-	-	-	-	-	-	-	-	-	-	-	

### 3. Частота тону (Tone Frequency)



Цей параметр дозволяє налаштувати частоту тону для кожної зони тону окремо.

Це налаштування дозволяє користувачам легко ідентифікувати цілі за звуком.

Частоту тону можна налаштувати для кожної зони цілей. Наприклад, у режимі «6-Тонів» ви можете налаштувати частоту тону для кожної із шести зон окремо.

Діапазон налаштування частоти тону становить від 1 до 30.



Налаштування частоти тону є специфічним для обраного режиму та обраного номера тону цілі; будь-які зміни впливають лише на обраний номер тону в цьому режимі.

Налаштування частоти тону не працює в режимах «Золото» та «Реліквії».

#### Регулювання частоти тону

1. Натисніть кнопку Живлення / Налаштування один раз. Виберіть додаткові налаштування за допомогою кнопок «Вправо» та «Вліво».

2. На екрані з'явиться верхнє меню додаткових налаштувань. Натисніть кнопку «Вгору» один раз.

3. Використовуючи кнопки «Вправо» та «Вліво», виберіть налаштування «Частота тону». Вибране налаштування буде виділено рамкою.



4. Натисніть кнопку «Вгору», щоб увійти в налаштування частоти тону.

5. Частота тону вибраної зони відобразиться на екрані. Зліва від шкали ID вибрана зона буде відображена числовим значенням.

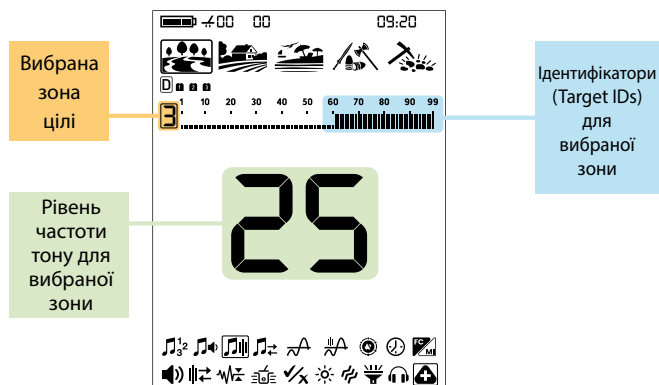

6. За допомогою кнопок «Вправо» та «Вліво» виберіть зону, для якої ви хочете змінити частоту тону.

7. Після вибору зони ви можете змінити частоту тону за допомогою кнопок «Вгору» та «Вниз».

8. Коли процес завершено, натисніть кнопку швидких налаштувань один раз, щоб повернутися до додаткових налаштувань. Щоб повернутися до головного екрана, натисніть кнопку Живлення / Налаштування один раз.

#### Відмінності між 2-Тони та 99-Тонів

Шкала Target ID розділена на 2 зони (залізисті та кольорові метали) як у режимі «2-Тони», так і в «99-Тонів».

Частоту тону можна налаштувати для обох зон (Z-1 та Z-2) на будь-яке число від 1 до 30. Користувач може навіть встановити однакове число для обох зон. Однак у режимі «99-Тонів» це налаштування використовується інакше.

У режимі «99-Тонів» значення частоти тону, встановлене для Зони-1 (Z-1), має бути нижчим за значення частоти тону, встановлене для Зони-2 (Z-2). Наприклад, якщо частота тону для Зони-2 встановлена на 20, рівень частоти для Зони-1 має бути між 1 та 19. Це також стосується режиму «P-Tone Pitch».

**ВАЖЛИВО!** Щоб мати можливість розрізняти залізисті та кольорові цілі, вибрані рівні частоти тону повинні бути значно віддалені один від одного.

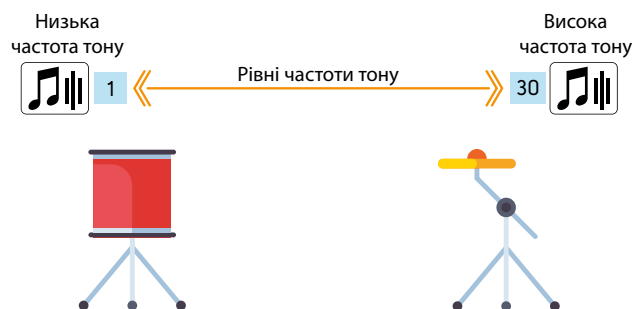

### Частоти тону за замовчуванням (Default Tone Frequencies)

Режим пошуку	1-Тон		2-Тони			3-Тони			4-Тони				6-Тонів						99-Тонів		P-Tone Pitch	
	Z-1	Z-1	Z-2	Z-1	Z-2	Z-3	Z-1	Z-2	Z-3	Z-4	Z-1	Z-2	Z-3	Z-4	Z-5	Z-6	Z-1	Z-2	Z-1	Z-2		
ПАРК	12	1	23	1	15	25	1	10	19	28	1	7	13	19	25	30	1	23	1	23		
ПОЛЕ	12	1	23	1	15	25	1	10	19	28	1	7	13	19	25	30	1	23	1	23		
ПЛЯЖ	12	1	23	1	15	25	1	10	19	28	1	7	13	19	25	30	1	23	1	23		
РЕЛІКВІЇ	-	-	-	-	-	-	-	-	-	-	-	-	-	-	-	-	-	-	-	-		
ЗОЛОТО	-	-	-	-	-	-	-	-	-	-	-	-	-	-	-	-	-	-	-	-		

#### 4. Tone Break (Точка розділення тонів)



Налаштування «Tone Break» дозволяє вам переміщувати точку, яка розділяє зони цілей.

Стандартні точки розділення тонів можуть не забезпечувати необхідного розрізнення між цілями, які ви шукаєте. За допомогою налаштування «Tone Break» ви можете самостійно регулювати початкові та кінцеві точки зон цілей.



Налаштування «Tone Break» є специфічним для обраного режиму та обраної кількості тонів; будь-які зміни впливають лише на обрану кількість тонів у цьому режимі.

Якщо встановлено «1-Тон», налаштування «Tone Break» неможливе. Відповідно, це налаштування не працює в режимах «Золото» та «Реліквії».

#### Регулювання Tone Break

1. Натисніть кнопку Живлення / Налаштування один раз. Виберіть додаткові налаштування (Extra settings) за допомогою кнопок «Вправо» та «Вліво».
2. На екрані з'явиться верхнє меню додаткових налаштувань. Натисніть кнопку «Вгору» один раз.
3. Використовуючи кнопки «Вправо» та «Вліво», виберіть налаштування «Tone Break». Вибране налаштування буде виділено рамкою.



4. Натисніть кнопку «Вгору», щоб увійти в налаштування «Tone Break».

5. На екрані відобразиться точка розділення тонів вибраної зони. Зліва від шкали ID вибрана зона відобразиться числовим значенням.

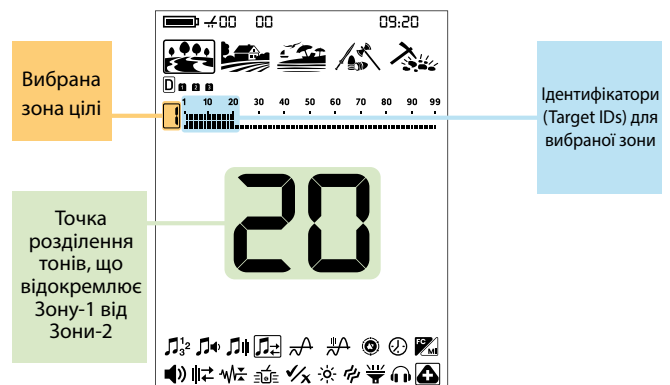

6. За допомогою кнопок «Вправо» та «Вліво» виберіть зону, в якій ви хочете змінити «Tone Break».

7. Після вибору зони ви можете змінити точку розділення тонів за допомогою кнопок «Вгору» та «Вниз».

8. Коли процес завершено, натисніть кнопку швидких налаштувань (Quick Settings) один раз, щоб повернутися до додаткових налаштувань. Щоб повернутися до головного екрана, натисніть кнопку Живлення / Налаштування один раз.

### Стандартні точки розділення тонів (Default Tone Breaks)

Режим пошуку	1-Тон		2-Тони		3-Тони			4-Тони				6-Тонів					99-Тонів	P-Tone Pitch	
	Z-1	Z-1	Z-1	Z-2	Z-1	Z-2	Z-3	Z-1	Z-2	Z-3	Z-4	Z-5	Z-1	Z-2	Z-3	Z-4	Z-5	Z-1	Z-1
ПАРК	-	20	20	55	20	35	75	20	35	55	75	89	20				20	20	
ПОЛЕ	-	21	21	55	21	35	75	21	35	55	75	89	21				21	21	
ПЛЯЖ	-	20	20	55	20	35	75	20	35	55	75	89	20				20	20	
РЕЛІКВІЇ	-	-	-	-	-	-	-	-	-	-	-	-	-	-	-	-	-	-	-
ЗОЛОТО	-	-	-	-	-	-	-	-	-	-	-	-	-	-	-	-	-	-	-

Стандартні точки розділення для Зон 3 та 4

Зона-3: Стандартний діапазон ID: 36–55

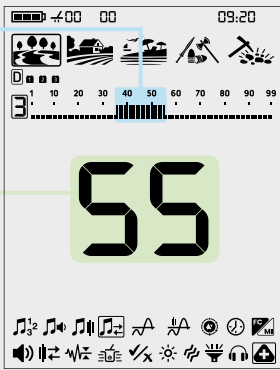

Точка розділення, що відокремлює Зону-3 та Зону-4

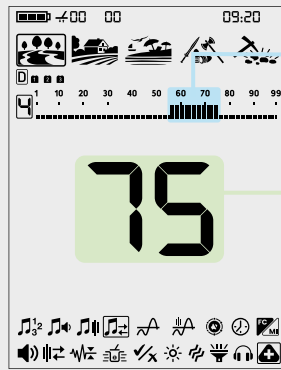
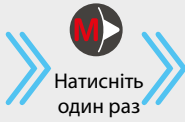

Зона-4: Стандартний діапазон ID: 56–75

Точка розділення, що відокремлює Зону-4 та Зону-5



Після переміщення точки розділення з 55 на 60

Зона-3: Діапазон ID цілей: 36–60

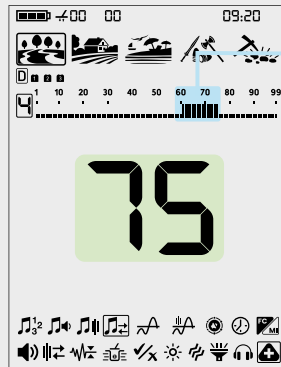

Зона-4: Діапазон ID цілей: 61–75.

## 5. Рівень порогового тону (Threshold Level)



Це налаштування допомагає користувачам легше ідентифікувати цілі та робить звуки слабких сигналів від малих цілей, таких як золоті самородки, чіткішими для сприйняття.

Коли налаштування «Threshold Level» активовано, The LEGEND 2 генерує звук, який постійно чути у фоновому режимі; цей звук називається «пороговим тоном» (Threshold).

Діапазон рівня порогового тону становить від 0 до 30.

Частоту порогового тону можна налаштувати за допомогою параметра «Threshold Tone Frequency».

ПаркПолеПляж



Налаштування «Threshold Level» впливає лише на поточний вибраний режим; зміни, внесені в одному режимі, не впливають на інші.

У режимі «Реліквії» (Relic) налаштування порогового тону відсутнє.

### Регулювання рівня порогового тону

1. Натисніть кнопку Живлення / Налаштування один раз. Виберіть додаткові налаштування за допомогою кнопок «Вправо» та «Вліво».

2. На екрані з'явиться верхнє меню додаткових налаштувань. Натисніть кнопку «Вгору» один раз.

3. Використовуючи кнопки «Вправо» та «Вліво», виберіть налаштування «Threshold Level». Вибране налаштування буде виділено рамкою.

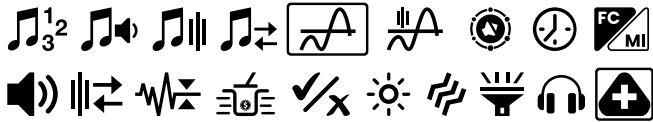

4. Поточний рівень порогового тону відобразиться на екрані. Виберіть рівень за допомогою кнопок «Вгору» та «Вниз».

5. Коли процес завершено, ви можете повернутися до налаштувань, натиснувши кнопку швидких налаштувань один раз. Щоб повернутися безпосередньо до головного екрана, натисніть кнопку Живлення / Налаштування один раз.

Пороговий тон для відхилених цілей (Threshold Tone for Rejected Targets)

### У режимах Парк, Поле та Пляж

Пороговий тон буде перериватися (затихати), вказуючи на виявлення відхиленої цілі.

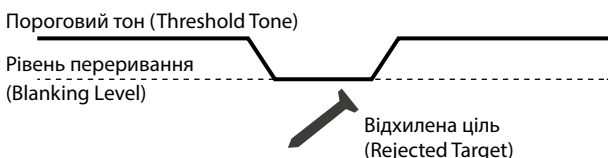

### У режимі Золото

Коли The LEGEND 2 виявляє відхилену ціль, пороговий тон продовжує звучати у фоновому режимі без змін.

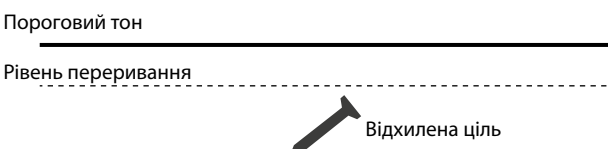

## Стандартні рівні порогового тону (Default Threshold Levels)

Режим пошуку	Пороговий рівень
ПАРК	0
ПОЛЕ	0
ПЛЯЖ	0
РЕЛІКВІЇ	-
Золото	14

Рівень порогового тону безпосередньо впливає на глибину виявлення дрібних і глибоких цілей. Якщо поріг встановлено занадто низько (0), слабкі сигнали від дрібних або глибоких цілей можуть бути пропущені. Навпаки, якщо поріг занадто високий (30), пристрій буде більш шумним, пороговий звук буде гучним, і відгуки від цілей стане важко розрізнити. Тому рекомендується налаштувати його на такий рівень, де ви все ще можете чути незначні звукові коливання, спричинені ціллю.

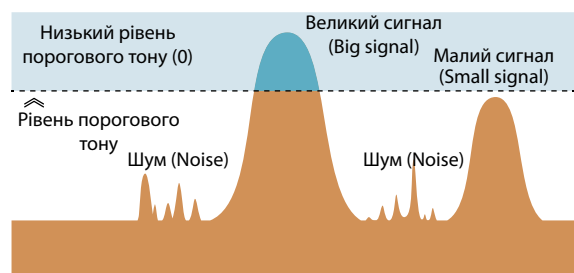
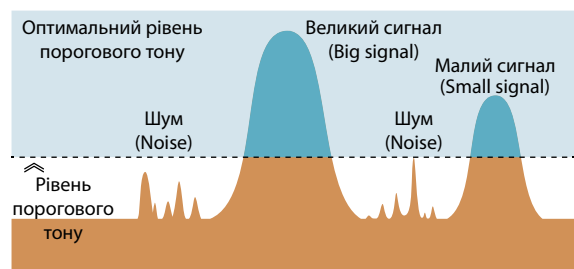
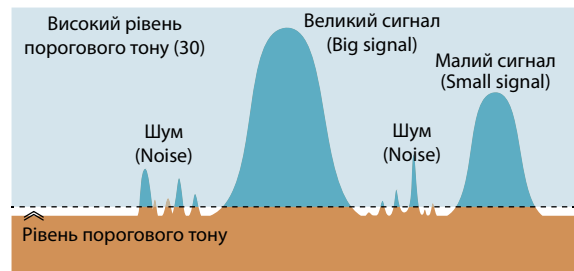

## 6. Частота порогового тону (Threshold Tone Frequency)



Це налаштування дозволяє змінювати частоту звуку порогового тону (Threshold). Діапазон налаштування частоти порогового тону становить від 1 до 30.

ПаркПолеПляж



Налаштування частоти порогового тону впливає лише на поточний вибраний режим; зміни, внесені в одному режимі, не впливають на інші.

У режимі «Реліквії» (Relic) налаштування порогового тону відсутнє.

### Регулювання частоти порогового тону

1. Натисніть кнопку Живлення / Налаштування один раз. Виберіть додаткові налаштування за допомогою кнопок «Вправо» та «Вліво».
2. На екрані з'явиться верхнє меню додаткових налаштувань. Натисніть кнопку «Вгору» один раз.
3. Використовуючи кнопки «Вправо» та «Вліво», виберіть налаштування «Частота порогового тону». Вибране налаштування буде виділено рамкою.



4. Поточний рівень частоти відобразиться на екрані. Виберіть потрібний рівень частоти за допомогою кнопок «Вгору» та «Вниз».

5. Коли процес завершено, ви можете повернутися до налаштувань, натиснувши кнопку швидких налаштувань один раз. Щоб повернутися безпосередньо до головного екрана, натисніть кнопку Живлення / Налаштування один раз.

### Стандартні частоти порогового тону

Режим пошуку	Порогова частота
ПАРК	10
ПОЛЕ	10
ПЛЯЖ	10
РЕЛІКВІЯ	-
ЗОЛОТО	13

Низька порогова частота

Висока порогова частота

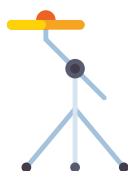
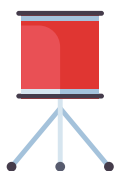

## 7. Посилення аудіо (Audio Gain)



The LEGEND 2 пропонує користувачам налаштування Audio Gain для перетворення сигналів цілі в аудіо за допомогою різних моделей відгуку. За допомогою цього налаштування користувачі можуть обрати модель відгуку «сигнал-аудіо», яка найкраще відповідає їхнім уподобанням. Ця функція ефективна для збільшення або зменшення вихідної гучності слабких сигналів від цілей.

ПаркПолеПляж

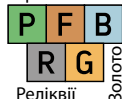

Налаштування Audio Gain впливає лише на поточно обраний режим; зміни, внесені в одному режимі, не впливають на інші.

Посилення аудіо можна встановити у межах значень від 1 до 6.

**ВАЖЛИВО!** Audio Gain НЕ збільшує глибину пошуку.

### Регулювання посилення аудіо (Audio Gain)

1. Натисніть кнопку Живлення / Налаштування (Power / Settings) один раз, потім за допомогою кнопок Вправо та Вліво виберіть додаткові налаштування.
2. На екрані з'явиться верхнє меню додаткових налаштувань. Натисніть кнопку Вгору один раз.
3. Використовуйте кнопки Вправо та Вліво, щоб вибрати налаштування Audio Gain. Вибране налаштування буде виділено рамкою.



4. Поточне значення Audio Gain відобразиться на екрані. Використовуйте кнопки Вгору та Вниз, щоб вибрати потрібне значення.

5. Після завершення операції ви можете повернутися до налаштувань, натиснувши кнопку Швидкі налаштування (Quick Settings) один раз. Щоб повернутися безпосередньо до головного екрана, натисніть кнопку Живлення / Налаштування один раз.

### Стандартні налаштування Audio Gain

Режим пошуку	Посилення аудіо (Audio Gain)
ПАРК	1
ПОЛЕ	1
ПЛЯЖ	5
РЕЛІКВІЯ	3
ЗОЛОТО	1

## 8. Годинник та тривалість використання



Пристрій The LEGEND 2 має вбудований годинник, який розташований у правому верхньому куті екрана.

### Налаштування годинника

1. Натисніть кнопку Живлення / Налаштування (Power / Settings) один раз, потім за допомогою кнопок Вправо та Вліво виберіть додаткові налаштування.

2. На екрані з'явиться верхнє меню додаткових налаштувань. Натисніть кнопку Вгору один раз.

3. Використовуйте кнопки Вправо та Вліво, щоб вибрати налаштування годинника (Clock). Вибране налаштування буде виділено рамкою.

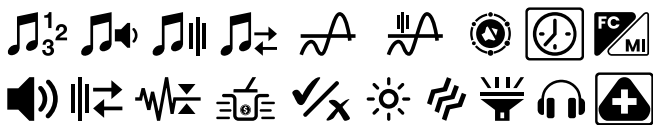

4. Натисніть кнопку Вгору один раз на вибраному налаштуванні. Це дозволить вам почати встановлення часу на пристрої.

5. Ви побачите цифри та маленьку лінію під ними у верхньому правому куті. Лінія буде під секцією годинника. Використовуючи кнопки Вгору та Вниз, спочатку оберіть 24-годинний або 12-годинний формат (якщо обрано 12-годинний формат, з'явиться літера А для AM або Р для PM).

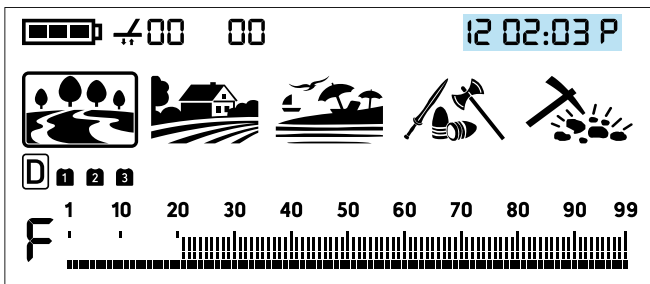

6. Потім за допомогою кнопок Вправо та Вліво виберіть години та хвилини і встановіть час кнопками Вгору та Вниз.

7. Коли процес завершено, натисніть кнопку Швидкі налаштування (Quick Settings) один раз, щоб повернутися до додаткових налаштувань. Щоб повернутися безпосередньо до головного екрана, натисніть кнопку Живлення / Налаштування один раз.

Щоб забезпечити користувачам унікальний досвід, пристрій фіксує загальний час роботи з моменту його першого ввімкнення та ділиться цією інформацією з користувачем.

### Як дізнатися тривалість використання

1. Натисніть кнопку Живлення / Налаштування (Power / Settings) один раз, потім за допомогою кнопок Вправо та Вліво виберіть додаткові налаштування.

2. На екрані з'явиться верхнє меню додаткових налаштувань. Натисніть кнопку Вгору один раз.

3. Використовуйте кнопки Вправо та Вліво, щоб вибрати налаштування годинника (Clock). Вибране налаштування буде виділено рамкою.

4. Коли налаштування часу вибрано, натисніть і утримуйте кнопку Pinpoint & Accept/Reject. Поки ви її тримаєте, у верхньому правому куті екрана відобразиться час використання. Поля у форматі YY-MM-DD-HH вказують на загальний час роботи пристрою в роках, місяцях, днях та годинах відповідно.

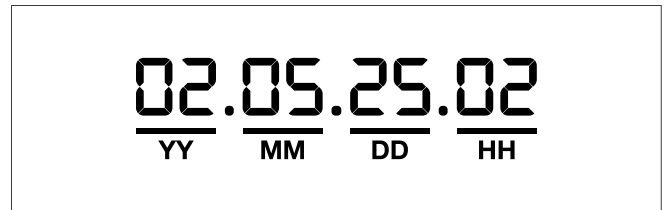

5. Коли процес завершено, натисніть кнопку Швидкі налаштування (Quick Settings) один раз, щоб повернутися до налаштувань. Щоб повернутися безпосередньо до головного екрана, натисніть кнопку Живлення / Налаштування один раз.

## 9. Опція FerroCheck™ / Мінералізація



Це налаштування дозволяє шкалі FerroCheck™ на головному екрані також виконувати функцію індикатора мінералізації.



Дане налаштування є спільним для всіх режимів; зміни застосовуються одночасно для кожного з них.

Зміни зберігаються в пам'яті пристрою, тому після вимкнення та повторного ввімкнення металолукач працюватиме з останнім вибраним параметром.

### Перемикання з індикатора FerroCheck™ на індикатор мінералізації

1. Натисніть кнопку Живлення / Налаштування (Power / Settings) один раз, потім за допомогою кнопок Вправо та Вліво виберіть «Додаткові налаштування» (extra settings).

2. На екрані з'явиться верхнє меню додаткових налаштувань. Натисніть кнопку Вгору один раз.

3. Використовуйте кнопки Вправо та Вліво, щоб вибрати налаштування FerroCheck™ / Mineralization. Вибраний параметр буде виділено рамкою.

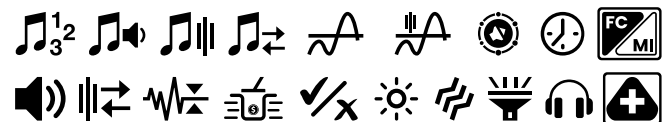

4. На екрані відобразиться поточне значення індикатора. Використовуйте кнопки Вгору та Вниз, щоб вибрати потрібний індикатор: значення 0 означає, що на головному екрані відображається індикатор мінералізації. значення 1 означає, що на головному екрані відображається індикатор FerroCheck™.

5. Після завершення натисніть кнопку Швидкі налаштування (Quick Settings) один раз для повернення до меню налаштувань. Щоб повернутися безпосередньо до головного екрана пошуку, натисніть кнопку Живлення / Налаштування один раз.

## Попереджувальні повідомлення (Warning Messages)

Пристрій вимкнеться незабаром після появи одного з наведених нижче повідомлень на екрані:

CC

### Перевірте котушку / Check Coil (CC):

Вказує на переривання сигналу передавача пошукової котушки. Роз'єм котушки може бути не закріплений, ослаблений або від'єднаний. Також перевірте, чи не підключили ви помилково іншу котушку. Якщо проблема не зникає, можливо, пошкоджена сама котушка, її кабель або схема керування котушкою.

Lo

### Низький заряд батареї / Low Battery (Lo)

Коли акумулятор розряджений, на дисплеї з'являється повідомлення «Lo», і пристрій вимикається.

SE

### Системна помилка / System Error (SE)

Якщо пристрій вимкнувся після цього попередження, увімкніть його знову. Якщо проблема не зникла, скиньте налаштування пристрою, натиснувши та утримуючи кнопку Живлення / Налаштування протягом 30 секунд. Якщо помилка не зникає, зверніться до сервісного центру.

## Повернення до заводських налаштувань (Factory Defaults)

Щоб повернути пристрій The LEGEND 2 до заводських налаштувань, натисніть і утримуйте кнопку Pinpoint & Accept/Reject (Точне визначення та Прийняти/Відхилити) разом із кнопкою Power / Settings (Живлення / Налаштування), коли пристрій вимкнено. На екрані з'являться літери «Fd» (Factory Default — Заводські налаштування). Щоб продовжити скидання до заводських налаштувань, продовжуйте утримувати кнопки, доки на екрані не з'являться літери «Ld» (приблизно через 3 секунди). Коли з'явиться «Ld», відпустіть обидві кнопки. Ваш пристрій перезавантажиться та повернеться до заводських налаштувань за замовчуванням.

Натисніть і тримайте

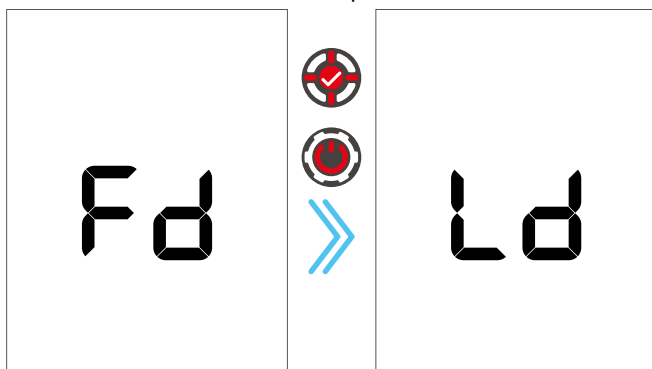

**ВАЖЛИВО!** Якщо відпустити кнопку Pinpoint & Accept/Reject, поки на екрані відображаються літери «Fd», пристрій просто увімкнеться без повернення до заводських налаштувань.

## Оновлення програмного забезпечення

The LEGEND 2 має можливість оновлення програмного забезпечення. Про всі оновлення, випущені після виходу пристрою на ринок, буде повідомлено на вебсторінці продукту разом із інструкціями щодо оновлення.

### Інформація про версію системи:

Версія програмного забезпечення The LEGEND 2 відобразиться у верхньому правому куті щоразу при ввімкненні детектора.

## НАВУШНИКИ

The LEGEND 2 постачається з бездротовими навушниками Bluetooth®. Ці навушники HE є водонепроникними, тому їх не можна піддавати впливу води.

Бездротове з'єднання: працюватиме доти, доки системний блок пристрою не занурений у воду. Використання на мілководді: ви можете використовувати бездротові навушники під час пошуку на мілководді, коли котушка занурена під воду, але пам'ятайте, що самі навушники не повинні контактувати з водою.

Занурення системного блоку: якщо системний блок занурений під воду, бездротове з'єднання не працюватиме. У такому разі вам необхідно придбати додаткові водонепроникні навушники Nokta для наземного та підводного використання. Альтернативні варіанти: Якщо ви плануєте занурювати лише системний блок, а не самі навушники, ви можете придбати навушники Nokta з водонепроникним роз'ємом.

Для використання тільки на суші можна придбати додатковий адаптер для навушників, якщо ви бажаєте використовувати The LEGEND 2 зі власними дротовими навушниками.

## ТЕХНІЧНІ ХАРАКТЕРИСТИКИ

Робочі частоти	: Multi (3), 4 кГц, 10 кГц, 15 кГц, 20 кГц, 40 кГц
Аудіочастоти	: 100 Гц – 1200 Гц (регульовані)
Режими пошуку	: 5 (Парк / Поле / Пляж / Реліквії / Золото)
Користувацькі профілі	: 15
Аудіотони	: 99
Гучність тону	: Так
Розрив тону	: Так
Частота тону	: Так
Регульований поріг (Threshold)	: Так
Вибірковий фільтр (Notch Filter)	: Так
Пригнічувач ґрунту (Ground Suppressor)	: Так
Баланс ґрунту	: Автоматичний / Ручний / Відстеження
Режим Pinpoint	: Так
ID у режимі Pinpoint	: Так
Зсув частоти	: Так
Шумозаглушення	: Так
Вібрація	: Так
Налаштування чутливості	: 30 рівнів
Ідентифікатор цілі (Target ID)	: 1-99
Пошукові котушки	: Водонепроникна DD котушка LD21 LD21 (8" × 5.5" / 21 cm x 14 cm) Водонепроникна DD котушка LD28 (28 cm) із захистом
Дисплей	: Користувацький LCD з підсвіткою
Підсвітка	: Так
Підсвітка клавіатури	: Так
Світлодіодний ліхтарик	: Так
Вага	: 1,2 кг (разом із котушкою)
Довжина	: 63 см – 145 см (регульована)
Акумулятор	: 6700 мАг літій-іонний
Гарантія	: 3 роки

Словесний знак і логотипи Bluetooth® є зареєстрованими торговими марками, що належать Bluetooth® SIG, Inc.

Qualcomm® aptX™ є продуктом компанії Qualcomm Technologies, Inc.

Компанія Nokta Detectors залишає за собою право змінювати дизайн, технічні характеристики або аксесуари без попереднього повідомлення та без будь-яких зобов'язань чи відповідальності.

## РЕКОМЕНДОВАНІ АКЦЕСУАРИ

Водонепроникна DD-котушка та захист — LD38 (15" x 12" / 38 см x 30 см)



Водонепроникна DD-котушка та захист — LD22 (9" / 22 см)



Навушники з кістковою провідністю



Зовнішній водонепроникний акумулятор



### Для споживачів у межах Європейського Союзу

Не викидайте це обладнання разом із побутовими відходами. Символ перекресленого сміттевого контейнера на цьому обладнанні вказує на те, що цей пристрій не слід викидати як звичайне побутове сміття. Його необхідно утилізувати відповідно до норм місцевого самоврядування та екологічних вимог.



### ЗАЯВА FCC (Федеральної комісії зі зв'язку США)

Цей пристрій відповідає частині 15 Правил FCC. Робота пристрою залежить від наступних двох умов:

Цей пристрій не повинен створювати шкідливих перешкод.

Цей пристрій повинен приймати будь-які отримані перешкоди, включаючи перешкоди, що можуть спричинити небажану роботу пристрою.





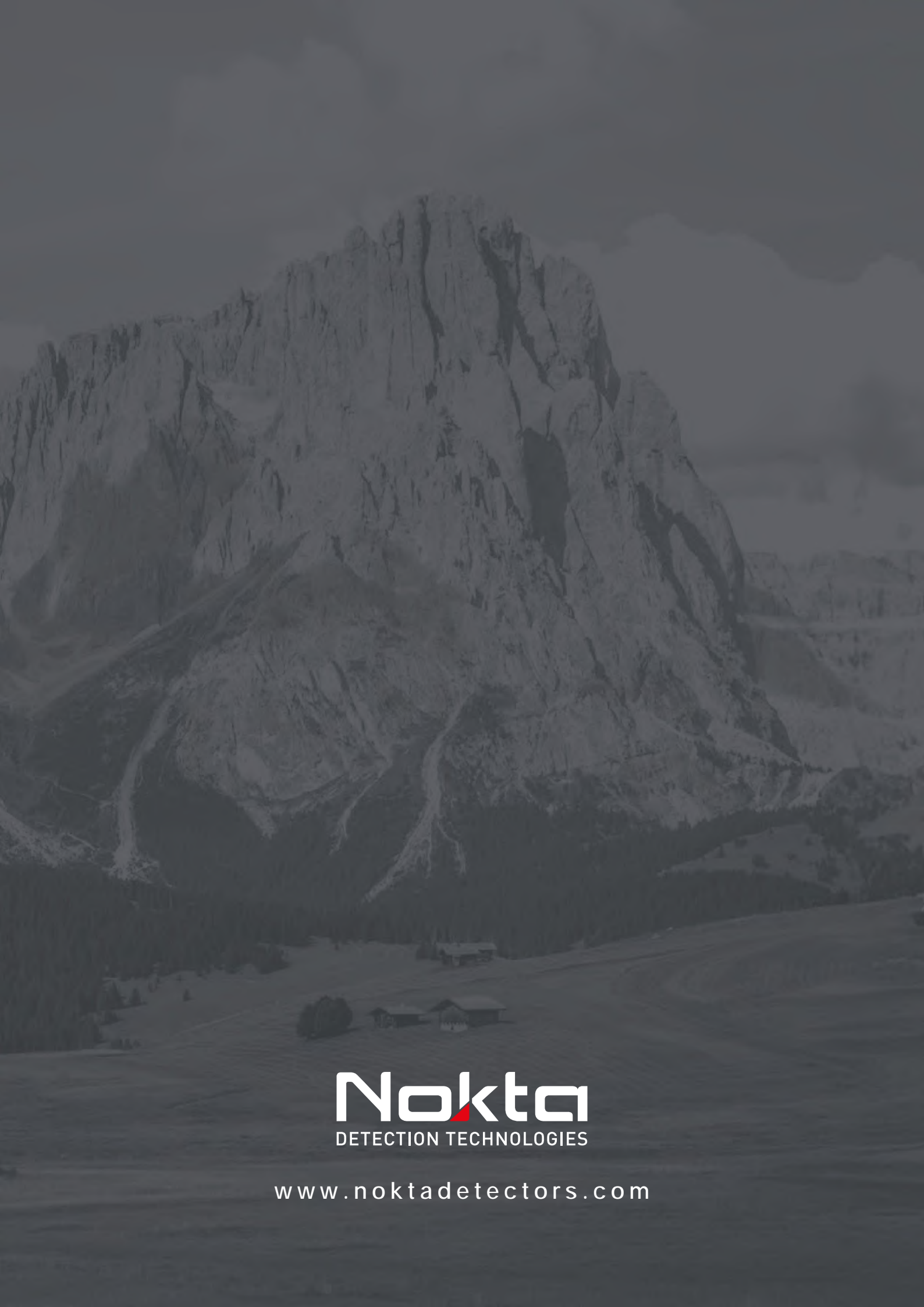

**Nokta**  
DETECTION TECHNOLOGIES

[www.noktadetectors.com](http://www.noktadetectors.com)